

Инструкция по эксплуатации торцовочной пилы KGS 305

СЕРТИФИКАТ СООТВЕТСТВИЯ

Мы заявляем с полной ответственностью, то это изделие соответствует следующим стандартам* согласно положениям деклараций**.

*EN 61029-1, EN 61029-2-9, EN 61000-3-2, EN 61000-3-3, EN 55014-1, EN 55014-2,
DIN EN 62079

**98/37/EG, 73/23/EC, 89/336/EEC

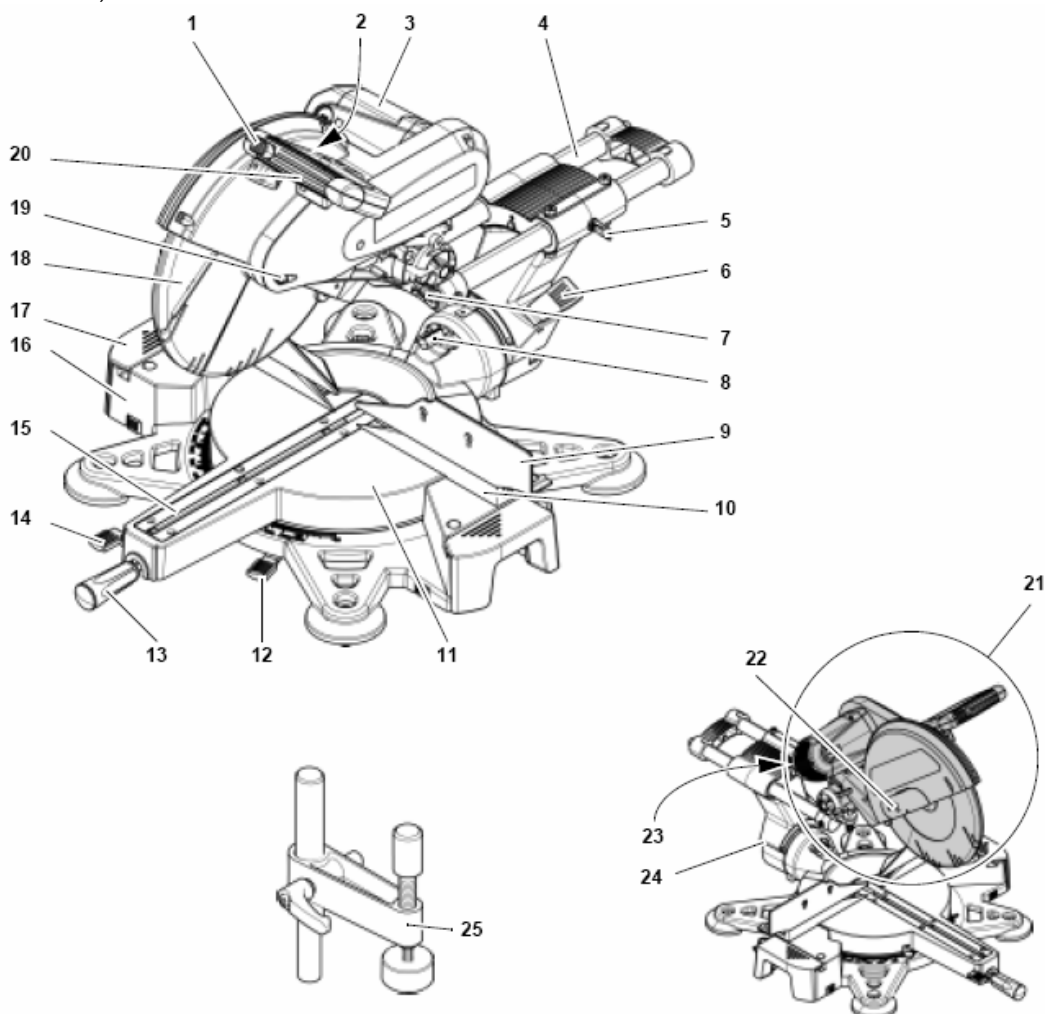

1. Общий вид торцовочной пилы (комплектация)

- 1 Предохранительный фиксатор
- 2 Переключатель Вкл./Выкл
- 3 Мотор
- 4 Направляющие штанги для тягового приспособления
- 5 Установочный винт для тягового приспособления
- 6 Установочный рычаг для регулировки наклона
- 7 Арретир для транспортировки
- 8 Стопорный штифт для регулировки наклона
- 9 Передвижные насадки упора для заготовки
- 10 Неподвижный упор для заготовки

- 11 Поворотный стол
- 12 Установочный рычаг для регулируемой позиции фиксации
- 13 Установочный винт для поворотного стола
- 14 Установочный рычаг для поворотного стола
- 15 Вставка стола
- 16 Стол
- 17 Расширение стола
- 18 Качающийся защитный кожух
- 19 Арретир пильного диска
- 20 Рукоятка
- 21 Головка пилы

- 22 Ограждение фланца
- 23 Аспирационный патрубок 43 мм с местом для хранения шестигранных ключей
- 24 Аспирационный патрубок 58 мм
- 25 Устройство для зажима заготовки

Инструмент

- шестигранные ключи

Документация на пилу

- инструкция по эксплуатации
- список запасных частей

ОГЛАВЛЕНИЕ

1. Общий вид торцовочной пилы (комплектация)	2
2. Сначала прочитайте!	4
3. Безопасность	4
3.1 Применение согласно предписанию.	4
3.2 Общие указания по технике безопасности.	4
3.3 Символы на электроинструменте	6
3.4 Предохранительные устройства	6
4. Установка и транспортировка	6
5. Особые свойства электроинструмента	7
6. Состав электроинструмента.	7
7. Ввод в эксплуатацию.	8
7.1 Подсоединение установки для отсасывания опилок	8
7.2 Подключение к сети	8
8. Эксплуатация электроинструмента	8
8.1 Прямые распилы..	9
8.2 Отпиливание заготовок малого размера	9
8.3 Косые распилы	9
8.4 Наклонные распилы	10
8.5 Двойная косая распиловка.	11
8.6 Выпиливание пазов.	11
9. Уход и техническое обслуживание	12
9.1 Замена пильного диска.	12
9.2 Натяжение приводного ремня	13
9.3 Замена вставки стола.	13
9.4 Юстировки.	13
9.5 Чистка электроинструмента	14
9.6 Хранение электроинструмента	14
9.7 Техническое обслуживание	14
10. Советы и рекомендации	14
11. Поставляемые принадлежности	14/59
12. Ремонт	14
13. Охрана окружающей среды	15

14. Проблемы и неисправности	15
15. Технические характеристики	15
15.1 Поставляемые пильные диски	16

2. Сначала прочитайте!

Эта инструкция по эксплуатации была разработана для того, чтобы Вы смогли быстро и надежно начать работу с этим электроинструментом. Мы приводим здесь маленький путеводитель, который покажет, как Вы должны читать эту инструкцию по эксплуатации:

- Внимательно прочитайте эту инструкцию по эксплуатации перед вводом электроинструмента в эксплуатацию. Обратите особое внимание на указания по технике безопасности.
- Эта инструкция по эксплуатации рассчитана на лиц с основными техническими знаниями по обращению с описываемым электроинструментом. Если Вы не имеете никакого опыта с подобными электроинструментами, то Вы должны обратиться за помощью к опытным лицам.
- Сохраняйте все документы, поставленные вместе с этим электроинструментом, чтобы Вы при необходимости смогли найти нужную Вам информацию. Сохраняйте документы о покупке для возможных гарантийных случаев.
- Если Вы даете электроинструмент в займы или продаете его, то отдавайте вместе с ним всю поставленную документацию.
- За поломки, которые были вызваны не соблюдением этой инструкции по эксплуатации, изготовитель не несет никакой ответственности.

Информация в этой инструкции по эксплуатации обозначается следующим образом:

	Опасно! Предупреждение о возможности получения травмы или нанесения вреда окружающей среде
	Опасность поражения электрическим током! Предупреждение от поражения персонала электрическим током.
	Опасность захвата! Предупреждение персонала от травм из-за захвата частей тела или одежды.
	Внимание! Предупреждение о поломке предметов.
	Указание: Дополнительная информация.

- Цифры на рисунках (1,2,3,...)
- обозначают отдельные детали;
- проставлены в последовательном порядке;
- относятся к соответствующим цифрам в скобках (1), (2), (3)... в последующем тексте.
- Указания по принципам работы, при которых должен быть принят во внимание порядок действий, также пронумерованы.
- Принципы работы с любым порядком выполнения обозначены с одной точкой.
- Распечатки обозначаются чертой.

3. БЕЗОПАСНОСТЬ

3.1. Применение согласно назначению.

Электроинструмент предназначен для поперечных, наклонных и косых распилов, а также двойных косых распилов планок, профилей и т.д. Кроме этого могут быть выпилены пазы. Разрешается обрабатывать только такие материалы, для которых годится соответствующий пильный диск

(разрешенные пильные диски смотри в технических характеристиках).

Допустимые размеры заготовок должны соблюдаться (смотри раздел «Эксплуатация электроинструмента»)

Не разрешается распиливание заготовки с круглым или неравномерным поперечным сечением, так как они при распиливании надежно не удерживаются. При распиливании плоских заготовок, поставленных на ребро, для надежного направления электроинструмента должен использоваться подходящий вспомогательный упор.

Использование электроинструмента с нарушением предписаний, переделки на нем или использование деталей, которые не были испытаны и разрешены изготовителем, могут привести в процессе работы к непредсказуемым повреждениям.

3.2 Общие указания по технике безопасности

- При использовании этого электроинструмента обратите внимание на следующие указания по технике безопасности с целью исключения опасности для персонала или повреждений предметов.
- Обратите внимание на специальные указания по технике безопасности в соответствующих разделах.
- При необходимости обратите внимание на законодательные предписания или правила безопасности при обращении с отрезными станками.



Общие опасности!

- Содержите в порядке рабочее место – беспорядок на рабочем месте может быть причиной несчастных случаев.
- Будьте внимательны. Следите за тем, что Вы делаете. Серьезно относитесь к работе. Не работайте на станке, если Вы не можете сконцентрироваться.
- Учитывайте влияние окружающей среды. Обеспечьте хорошее освещение.
- Избегайте неудобного положения тела. Следите за надежной стойкой и в каждый момент времени сохраняйте равновесие.
- Не устанавливайте электроинструмент поблизости от горючих жидкостей или газов.
- С этим электроинструментом разрешается работать лицам, которые ознакомлены с торцовыми пилами и в любое время осознают опасности при обращении с ними. Лицам моложе 18 лет разрешается работать с этим электроинструментом только в рамках учебного процесса под надзором наставника.

- Удалите посторонних, особенно детей из опасной зоны. Во время работы не разрешайте другим лицам касаться электроинструмента и сетевого кабеля.
- Не перегружайте этот электроинструмент – используйте электроинструмент только в диапазоне его мощности, который указан в технических характеристиках.



Опасность от электричества!

- Не ставьте электроинструмент под дождь. Не используйте этот электроинструмент в сырых или влажных помещениях. Во время работы с этим электроинструментом избегайте касания телом заземленных деталей (например, нагревательных элементов, труб, электроплиток, холодильников).
- Не используйте сетевой кабель для целей, для которых он не предназначен.



Опасность получения травм

от подвижных деталей!

- Не работайте на этом электроинструменте без установленных защитных приспособлений.
- Всегда соблюдайте достаточное расстояние от пильного диска. При необходимости используйте подходящие приспособления для подачи заготовки. Во время работы соблюдайте безопасное расстояние от вращающихся деталей.
- Прежде чем удалить маленькие обрезки заготовок, остатки древесины и т.д. из рабочей зоны, подождите, пока не остановится пильный диск.
- Распиливайте заготовки с такими размерами, которые позволяют производить их надежное закрепление.
- Не тормозите пильный диск посредством давления на него сбоку.
- Перед проведением работ по техническому обслуживанию убедитесь в том, что электроинструмент отключен от сети.
- Убедитесь в том, что при включении (например, после работ по техническому обслуживанию) в электроинструменте больше не находится никаких монтажных инструментов или незакрепленных деталей.
- Вытаскивайте штекер электроинструмента из сети, если Вы его не будете использовать.



Опасность пореза при неподвижном режущем инструменте!

- При замене режущих инструментов надевайте защитные перчатки.
- Храните пильные диски так, чтобы никто не мог ими пораниться.



Опасность обратного удара заготовкой (заготовка захватывается полотном пилы и отбрасывается на работника) !

- Следите за тем, чтобы пильный диск был пригоден для материала заготовки.
- Надежно удерживайте рукоятку. В момент врезки пильного диска в заготовку опасность обратного удара особенно высока.
- Отрезайте тонкие и тонкостенные заготовки только пильным диском с мелкими зубьями.
- Всегда используйте только острые пильные диски. Немедленно заменяйте тупые пильные диски. Существует повышенная опасность обратного удара при врезании затупленного зуба пильного диска в поверхность заготовки.
- Не перекашивайте заготовки.
- При выпиливании пазов избегайте бокового давления на пильный диск – используйте зажимное приспособление.
- Проверьте заготовки на наличие инородных тел (например, гвоздей или шурупов).
- Никогда не отрезайте одновременно несколько заготовок, а также связок, которые состоят из нескольких отдельных заготовок. Возникает опасность несчастного случая, если отдельные детали будут захвачены пильным диском.



Опасность захвата!

- Следите за тем, чтобы во время работы никакие части тела или одежды не были захвачены и затянуты вращающимися деталями электроинструмента (**никаких** галстуков, **никаких** перчаток, **никакой** одежды с широкими рукавами; при длинных волосах обязательно использовать сетку для волос).
- Никогда не распиливайте заготовки, на которых находятся или содержатся такие материалы, как:
 - троса,
 - шнуры,
 - ленты,
 - кабель или
 - провода.



Опасность вследствие недостающих средств индивидуальной защиты!

- Надевайте защитные наушники.
- Надевайте защитные очки.
- Надевайте маску для защиты от пыли.
- Носите подходящую рабочую одежду.
- При работе на открытом воздухе рекомендуется носить обувь, исключая скольжение.



Опасность из-за древесной пыли, образующейся при распиле!

- Некоторые виды древесной пыли

например, от дуба, бука и ясеня) при вдыхании могут стать причиной раковых заболеваний. Работайте только с отсасывающей установкой. Отсасывающая установка должна соответствовать параметрам, указанным в технических характеристиках.

- Следите за тем, чтобы во время работы в окружающую среду попадало как можно меньше пыли:
 - удаляйте отложения древесной пыли с рабочего места (не сдувать!);
 - устраняйте щели в отсасывающей установке.
 - обеспечивайте хорошую вентиляцию.



Опасность вследствие технических изменений или использования деталей, которые не были проверены и разрешены изготовителем!

- Проводите монтаж этого электроинструмента в полном соответствии с этой инструкцией.
- Используйте только разрешенные изготовителем детали. Это касается в первую очередь:
 - пильных дисков (номера для заказа смотри в технических характеристиках);
 - защитных приспособлений (номера для заказа смотри в списке запасных частей).
- Не проводите никаких изменений на деталях.



Опасность вследствие недостатков электроинструмента!

- Тщательно ухаживайте за электроинструментом, а также за принадлежностями. Соблюдайте указания инструкций по техническому обслуживанию.
- Перед каждым использованием проверяйте электроинструмент на наличие возможных повреждений:

перед дальнейшим использованием предохранительные устройства, защитные приспособления или слегка поврежденные детали тщательно проверяются на безупречную и соответствующую предписаниям работу. Проверьте безупречность работы подвижных деталей и отсутствие их заклинивания. Все детали должны быть правильно смонтированы и соответствовать всем требованиям для обеспечения бесперебойной работы электроинструмента.

- Не применяйте поврежденные или деформированные пильные диски.
- Поврежденные защитные приспособления или детали должны быть должным образом отремонтированы в признанной специализированной мастерской или заменены. Поручайте замену поврежденного выключателя

специализированной мастерской по обслуживанию клиентов. Не работайте с этим электроинструментом, если не работает выключатель.

- Держите рукоятки сухими, без следов смазки и жира.



Опасность от шума!

- Надевайте защитные наушники.
- Следите также по соображениям защиты от шума за тем, чтобы пильный диск не был деформирован. Деформированный пильный диск создает значительную вибрацию. А это вызывает шум.

3.3 Символы на электроинструменте

	Опасно! Несоблюдение следующих предупреждений может привести к тяжелым повреждениям или материальному ущербу.
	Прочитайте инструкцию по эксплуатации.
	Не прикасайтесь к вращающемуся пильному диску.
	Надевайте защитные очки и наушники.
	Не работайте с электроинструментом во влажной или сырой окружающей среде.
	Не переносите электроинструмент за рукоятку, так как рукоятка не рассчитана на нагрузку, вызванную весом электроинструмента.

Данные на фирменной табличке:

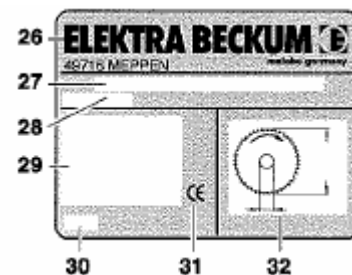

- 26 Изготовитель
- 27 Серийный номер
- 28 Обозначение электроинструмента
- 29 Характеристики мотора (смотрите также раздел «Технические характеристики»)
- 30 Год выпуска
- 31 Знак CE – этот электроинструмент отвечает требованиям Директив Европейского союза согласно сертификату соответствия.
- 32 Размеры разрешенных пильных дисков

3.4 Предохранительные устройства

Качающийся защитный кожух

Качающийся защитный кожух (33) защищает от непреднамеренного касания пильного диска и разлетающейся стружки.

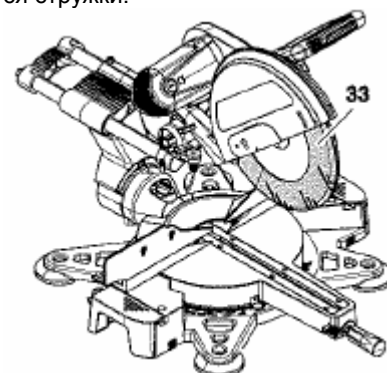

Качающийся защитный кожух должен всегда самостоятельно возвращаться в свое исходное положение: если головка пилы повернута вверх, то пильный диск должен быть закрыт со всех сторон.

Предохранительный фиксатор

Предохранительный фиксатор (34) предотвращает случайный подъем качающегося защитного кожуха и открытие пильного диска.

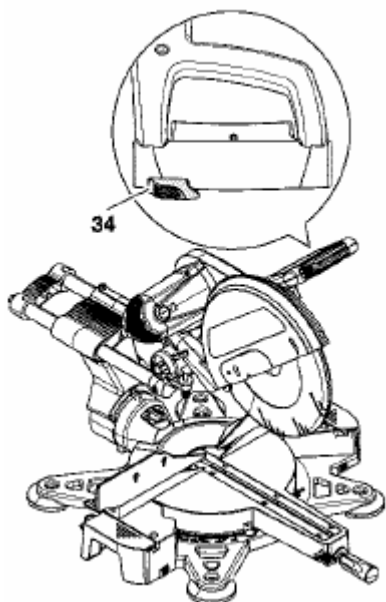

Для распиливания предохранительный фиксатор надавливается. Теперь головка пилы может быть опущена; при этом качающийся защитный кожух освобождает пильный диск. После распила – когда головка пилы находится в верхнем исходном положении – качающийся защитный кожух снова стопорится посредством предохранительного фиксатора.

Ограждение фланца

Ограждение фланца (35) защищает от непреднамеренного касания наружного фланца.

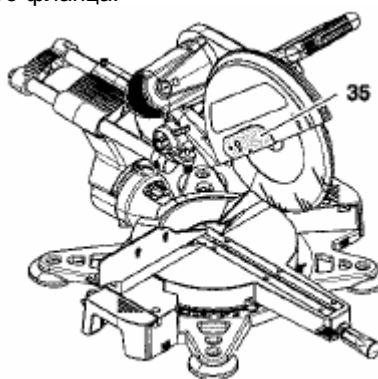

Отверстие для навесного замка

Отверстие (36) в переключателе для Вкл./Выкл. позволяет запирать переключатель с помощью навесного замка.

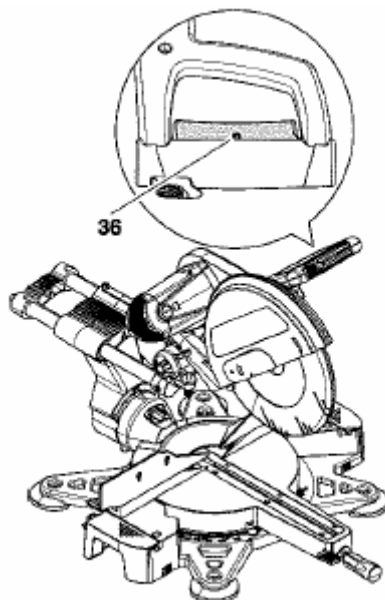

4. Установка и транспортировка

Установка

1. Вытащите электроинструмент с помощью помощника из упаковки вверх.
2. Установите электроинструмент на подходящее основание:
 - все четыре ножки электроинструмента должны устойчиво стоять на основании.
 - Идеальная высота основания составляет 800 мм.
 - Электроинструмент должен надежно стоять также при обработке больших заготовок.
3. Нажмите на головку пилы немного вниз, придержите ее и вытащите арретир для транспортировки (37). Медленно поверните головку пилы вверх.
4. Сохраняйте упаковку для последующего использования или утилизируйте в соответствии с требованиями охраны окружающей среды.

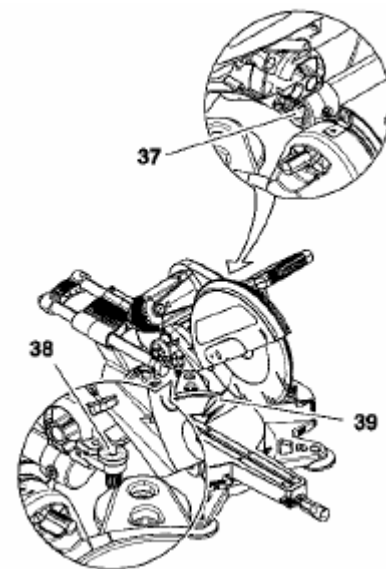

Транспортировка

1. Вставьте ограничитель глубины реза (38) во внешнее положение.
2. Поверните головку пилы вниз и вставьте арретир для транспортировки (37).
3. Сдвиньте внутрь насадки упора для заготовки и зафиксируйте их.
4. Вдвиньте внутрь расширение стола.
5. Приподнимите электроинструмент сбоку со стола.

5. Особые свойства электроинструмента

- диапазон угла реза для наклонного распила - 94° (47° влево и 47° вправо) с семью позициями для фиксации.
- диапазон угла реза для косога распила - 110° (50° влево и 60° вправо) с десятью позициями для фиксации.
- свободно регулируемая позиция фиксации для косых распилов.
- плавный мягкий рабочий ход.
- тормоз мотора.
- встроенный откидной ограничитель глубины реза для выпиливания пазов.
- точная и надежная конструкция из литого алюминия.
- пильный диск, оснащенный твердосплавными пластинками.
- простая замена пильного диска с помощью арретира пильного диска и без демонтажа качающегося защитного кожуха.
- максимальная высота реза 106 мм.
- тяговое приспособление позволяет производить распиливание заготовок шириной до 320 мм.
- эксплуатация электроинструмента для левшей и правшей с учетом рекомендаций эргономики.

- упор для заготовок с подвижными насадками.
- возможность установки дополнительного упора.
- встроенное расширение стола.

6. Состав электроинструмента

i Указание:

В этом разделе коротко представлены самые важные элементы управления Вашего электроинструмента. Правильное обращение с Вашим электроинструментом описано в разделе «Эксплуатация». Прежде чем в первый раз начинать работу с Вашим электроинструментом прочитайте раздел «Эксплуатация».

Переключатель Вкл. / Выкл.

- Включение мотора:
Нажмите переключатель Вкл. / Выкл. (40) и удерживайте в нажатом положении.
- Выключение мотора:
Отпустите переключатель Вкл. / Выкл.

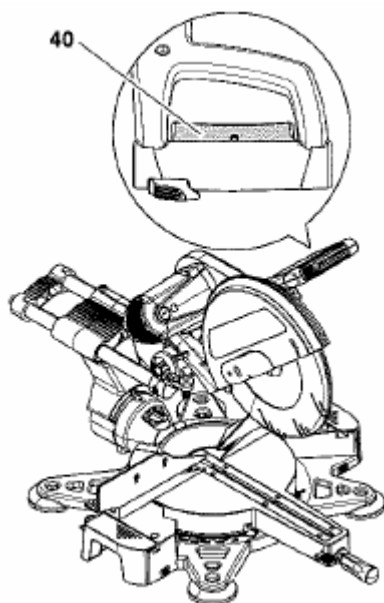

Поворотный стол

Поворотный стол (41) может быть повернут на 50° влево и на 60° вправо и зафиксирован на углах 0°, 15°, 22,5°, 31,6°, 45° и 60°. Указатель позволяет производить установку всего и половинного значения углов в градусах.

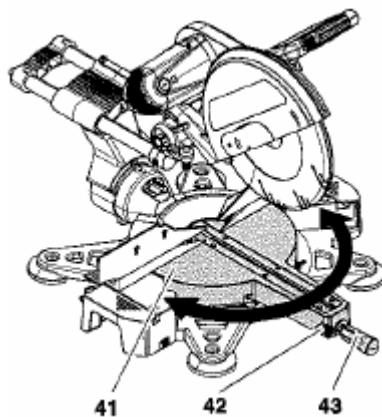

Для вращения поворотного стола должен быть ослаблен установочный винт (43) и при необходимости нажат вниз установочный рычаг (42).

***** Внимание!

Чтобы угол скоса при распиливании не смог измениться, установочный винт поворотного стола (также в позициях фиксации!) должен быть затянут.

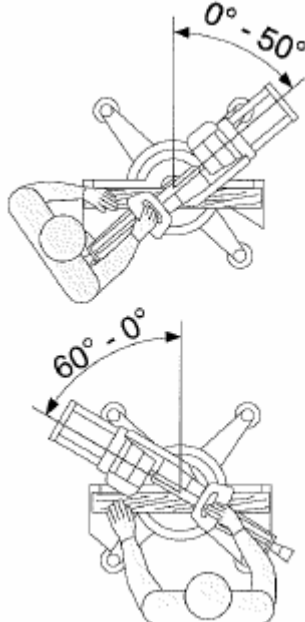

Тяговое приспособление

С помощью тягового приспособления могут быть распилены заготовки с большим поперечным сечением. Тяговое приспособление может быть использовано для всех типов распила (прямые, косые, наклонные распилы и двойные косые распилы).

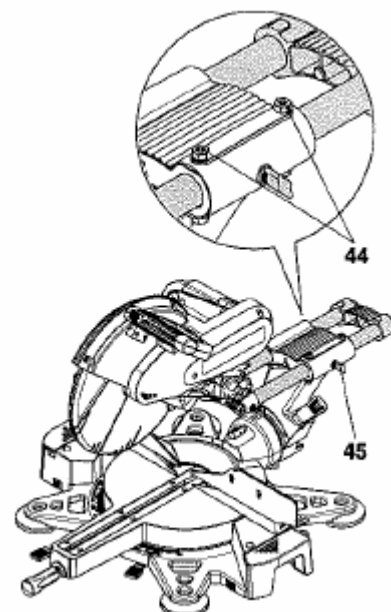

Если тяговое приспособление не требуется, то оно фиксируется с помощью установочного винта (45). Направляющая тягового приспособления может быть отрегулирована посредством ходовых винтов (44).

Ограничитель глубины реза

Ограничитель глубины реза (46) вместе с тяговым приспособлением позволяет производить выпиливание пазов.

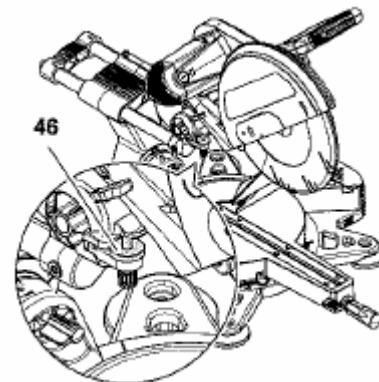

Регулируемый упор для заготовок

Упор для заготовок (49) располагает различными насадками (48), которые фиксируются установочным винтом (47).

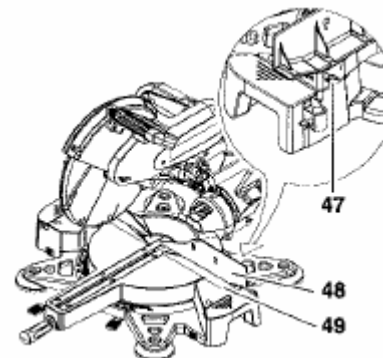

Для проведения наклонных распилов насадки упора для заготовок должны быть выдвинуты наружу и зафиксированы.

Регулировка наклона

Опрокидывающийся кронштейн может быть наклонен на 47° относительно вертикальной оси влево или вправо и введен в зацепление при значениях углов 0°, 22,5°, 33,9° и 45°.

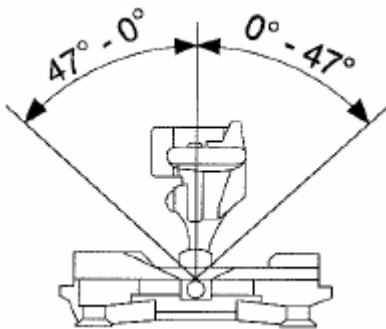

Для наклона опрокидывающегося кронштейна должен быть ослаблен установочный винт (50) и при необходимости вытасен стопорный штифт (51).

Чтобы угол наклона при распиливании не мог измениться, установочный рычаг опрокидывающегося кронштейна (даже в позиции фиксации!) должен быть затянут.

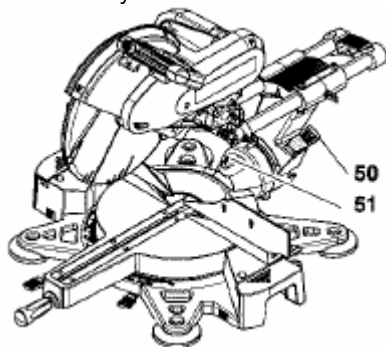

7. Ввод в эксплуатацию

7.1 Подсоединение установки для отсасывания стружки

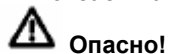

Опасно!

Некоторые виды древесной пыли (например, от дуба, бука и ясеня) при вдыхании могут стать причиной раковых заболеваний: работайте с установкой для отсасывания стружки, прежде всего

- при работе в закрытых помещениях;
- при длительном использовании электроинструмента (в общей сложности более 1/2 часа);
- при распиливании заготовок из дуба, бука или ясеня.

Отсасывающая установка должна отвечать следующим требованиям:

- подходить к диаметру аспирационных патрубков (43 мм на головке пилы; 58 мм позади устройства для установки наклона);
- количество воздуха $\geq 460 \text{ м}^3 / \text{час}$;

- разрезание на аспирационном патрубке пилы $\geq 530 \text{ Па}$;
 - скорость воздуха на аспирационном патрубке пилы $\geq 20 \text{ м/сек}$.
- Принимайте также во внимание инструкцию по эксплуатации установки для отсасывания стружки!

7.2 Подключение к сети



Опасно! Электрическое напряжение!

- Используйте электроинструмент только в сухих окружающих условиях.
- Подключайте электроинструмент только к источнику тока, который отвечает следующим требованиям (смотри также «Технические характеристики»):
 - напряжение сети и частота должны совпадать с данными, указанными на фирменной табличке электроинструмента;
 - устройство защиты с предохранительным выключателем, действующим при появлении тока утечки 30 мА;
 - сетевые розетки должны быть правильно установлены, заземлены и проверены.
- Прокладывайте сетевой кабель так, чтобы он не мешал при работе и не мог быть поврежден.
- Защищайте сетевой кабель от нагрева, агрессивных жидкостей и острых кромок.
- Применяйте в качестве удлинительного кабеля только кабель с резиновой изоляцией с достаточным поперечным сечением ($3 \times 1,5 \text{ мм}^2$).
- Не вытаскивайте сетевой штекер из розетки за кабель.

8. Эксплуатация электроинструмента



Опасно!

- Перед работой проверяйте безупречное состояние предохранительных устройств.
- Применяйте средства индивидуальной защиты.
- При работе занимайте правильное рабочее положение:
 - спереди на стороне обслуживания;
 - лицом к пиле;
 - рядом с линией пильного диска.
- Опасность раздробления конечностей! При наклоне или повороте головки пилы не суйте руки в область шарнира или под электроинструмент! При наклоне крепко держите головку пилы. Не суйте руки при установке расширения стола между расширением стола и столом.

- Применяйте при работе в зависимости от необходимости:

- опору для заготовки – при длинных заготовках, если последние после обрезки упали бы со стола;
- установку для отсасывания стружки.
- Распиливайте только заготовки с такими размерами, которые позволяют их надежно удерживать при распиливании.
- При распиливании маленьких отрезков применяйте дополнительный упор.
- Распиливайте деревянные заготовки, которые соответствуют следующим размерам, указанным в разделе «Распиливание малых заготовок»:
 - заготовка $< 20 \text{ мм}$,
 - высота $> 80 \text{ мм}$,
 - ширина $> 125 \text{ мм}$.
- При распиливании всегда прижимайте заготовку к столу и не переклаивайте ее. Также не тормозите пильный диск посредством бокового давления на него. Существует опасность несчастного случая, если пильный диск блокируется.

8.1 Прямые распилы

Максимальное поперечное сечение заготовки (данные в мм):

Ширина, примерно	320
Высота, примерно	106

Исходное положение:

- вытасйте арретир для транспортировки,
- поверните головку пилы вверх,
- сдвиньте насадки упора для заготовок внутрь и зафиксируйте их,
- введите ограничитель глубины реза в зацепление во внешней позиции,
- поворотный стол стоит в положении 0°, установочный рычаг для поворотного стола затянут,
- наклон опрокидывающегося кронштейна к вертикальной оси составляет 0°, установочный рычаг для регулировки наклона затянут,
- тяговое приспособление находится сзади,
- установочный винт тягового приспособления ослаблен (если этого требует ширина заготовки).

Распиливание заготовки:

1. Прижмите заготовку к упору для заготовок.
2. В случае широких заготовок потяните головку пилы вперед как можно дальше насколько это необходимо (к работнику).
3. Задействуйте предохранительный фиксатор и нажмите переключатель Вкл. / Выкл., удерживая его в нажатом положении.

4. С помощью рукоятки медленно опустите головку пилы вниз и, при необходимости подвиньте назад (в сторону от работника). При распиливании прижимайте головку пилы к заготовке с таким усилием, чтобы число оборотов мотора сильно не снижалось.

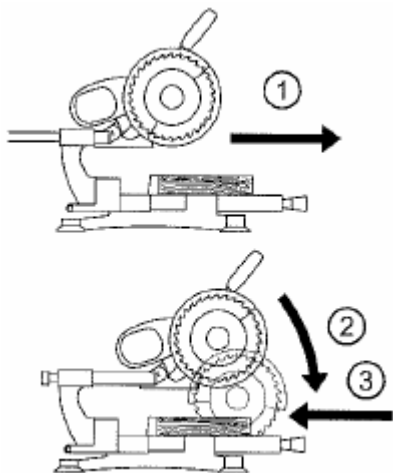

5. Распиливайте заготовку за один рабочий проход.
6. Отпустите переключатель Вкл. / Выкл. Медленно поверните головку пилы обратно в верхнее исходное положение.

8.2 Отпиливание заготовок малого размера

При распиливании с тяговым приспособлением может случиться так, что качающийся защитный кожух при движении назад перекашивается на заготовке.

- В этом случае отпустите переключатель Вкл. / Выкл. и медленно поверните головку пилы обратно в верхнее исходное положение.

Перекашивание качающегося защитного кожуха с заготовкой происходит только в редких случаях, например:

- при отпиливании заготовок малого размера (52) (заготовка < 20 мм, высота > 80 мм), которые из-за своей ширины (> 125 мм) должны быть распилены с использованием тяговой функции;
- при двойном косом распиле в левую сторону.

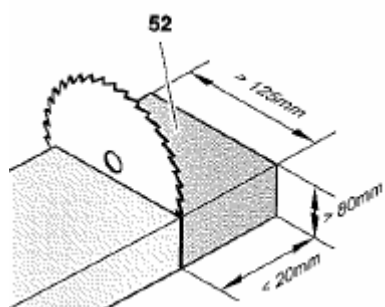

В этих случаях поступайте следующим образом:

Все регулировки пилы (положение поворотного стола и наклон головки пилы) остаются неизменными для желаемого распиливания.

Изменяется направление распиливания при распиле заготовки.

1. Прижмите заготовку к упору и закрепите ее, например, с помощью приспособления для зажима заготовок.
2. Подвиньте головку пилы как можно дальше назад (в сторону от работника).
3. Нажмите переключатель Вкл. / Выкл. и удерживайте его в нажатом положении.
4. Медленно опустите головку пилы (53) вниз, при этом надежно удерживайте рукоятку двумя руками. При распиливании лишь слегка нажимайте на головку пилы: это предотвращает падение числа оборотов вращения мотора.
5. Потяните головку пилы вперед (к работнику).

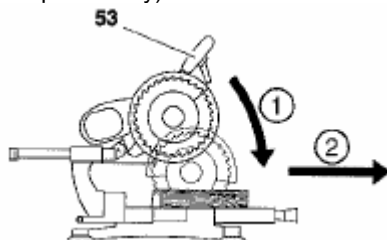

6. Распиливайте заготовку за один рабочий проход.
7. Отпустите переключатель Вкл. / Выкл. и медленно поверните головку пилы обратно в верхнее исходное положение.

8.3 Косые распилы

i Указание:

При косом распиле заготовка отрезается под углом к задней кромке, прикладываемой к упору.

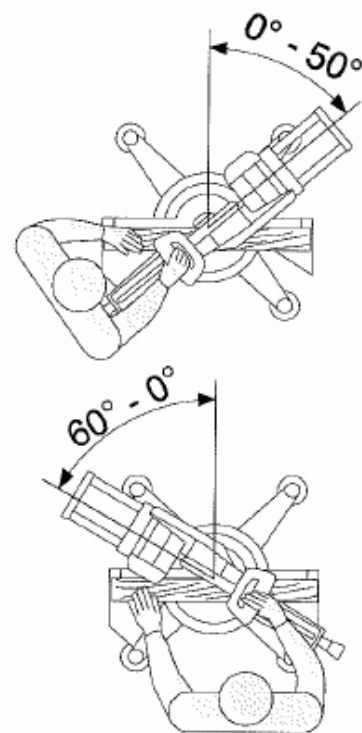

Максимальное поперечное сечение заготовки (данные в мм):

Положение поворотного стола		Ширина, примерно	Высота, примерно
		15°	309
22,5°	295	106	
31,6°	272	106	
45°	226	106	
50°	205	106	
60° вправо	160	106	

Исходное положение:

- голова пилы повернута вверх.
- насадки упора для заготовок сдвинуты вовнутрь и зафиксированы арретиром.
- ограничитель глубины реза введен в зацепление во внешней позиции.
- наклон опрокидывающегося кронштейна к вертикальной оси составляет 0°, установочный рычаг для регулировки наклона затянут,
- тяговое приспособление находится сзади,
- установочный винт тягового приспособления ослаблен,
- установочный рычаг (55) поворотного стола в верхней позиции.

Распиливание заготовки:

1. Ослабьте посредством выворачивания установочный винт (56) поворотного стола (54).

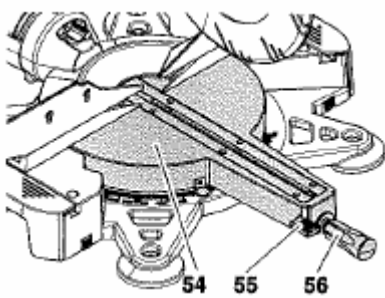

2. Нажмите вниз фиксирующий рычаг (55).
3. Установите желаемый угол.

И **Указание:**

Поворотный стол фиксируется при положениях углов 0°, 15°, 22,5°, 31,6°, 45° и 60°.

4. Затяните установочный винт поворотного стола.
5. Распилите заготовку как это описано в разделе «Прямые распилы».

Регулируемая позиция фиксации:

Дополнительно к имеющимся позициям фиксации может быть установлена свободно выбираемая позиция фиксации:

1. Нажмите фиксирующий рычаг (55) как можно дальше вниз, чтобы он остановился в нижнем положении.
2. Поверните поворотный стол до введения его в зацепление.
3. Ослабьте установочный рычаг (57).

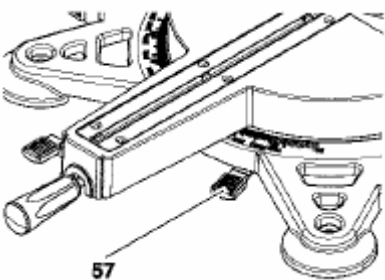

4. Поверните поворотный стол на угол скоса, который должен быть установлен как позиция фиксации.
5. Затяните установочный рычаг. Для того, чтобы снова попасть в зацепление в неподвижные точки фиксации, фиксирующий рычаг должен быть снова установлен в верхнее положение. При нижнем положении фиксирующего рычага поворотный стол может входить в зацепление только в регулируемой позиции фиксации.

8.4 Наклонные распилы

И **Указание:**

При наклонном распиле заготовка отрезается под углом к вертикальной оси.

В зависимости от угла наклона может оказаться необходимым снять перед распиливанием насадки упора для заготовок.

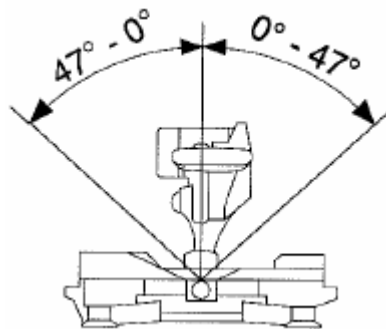

Максимальное поперечное сечение заготовки (данные в мм):

Наклон опрокидывающегося кронштейна		Ширина, примерно	Высота, примерно
	22,5° влево	320	97
	22,5° вправо	320	78
	45° влево	320	60
	45° вправо	320	38
	47° влево	320	57
	47° вправо	320	30

Исходное положение:

- головка пилы повернута вверх.
- насадки упора для заготовок сдвинуты наружу и зафиксированы арретиром.
- ограничитель глубины реза введен в зацепление во внешней позиции.
- поворотный стол стоит в положении 0°, установочный рычаг для поворотного стола затянут,
- тяговое приспособление находится сзади,
- установочный винт тягового приспособления ослаблен.

Распиливание заготовок:

6. Ослабьте установочный рычаг (58) для регулировки наклона на задней стороне пилы.
7. Вытащите фиксирующий штифт (59).

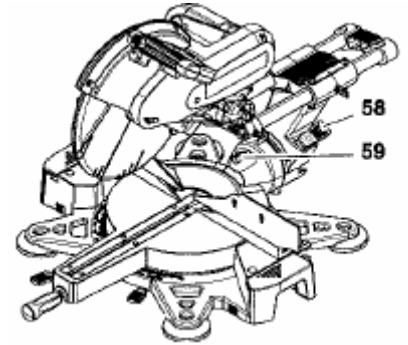

8. Медленно наклоните опрокидывающийся кронштейн в желаемое положение.

И **Указание:**

Опрокидывающийся кронштейн фиксируется при положениях углов 0°, 15°, 22,5°, 33,9° и 45°.

9. Затяните установочный рычаг для регулировки наклона.
10. Распилите заготовку, как это описано в разделе «Прямые распилы».

8.5 Двойная косая распиловка

И **Указание:**

Двойная косая распиловка является комбинацией из косого распила и наклонного распила. Это означает, что заготовка разрезается под углом к задней кромке, прилегающей к упору, и под углом к верхней стороне. В зависимости от угла скоса или угла наклона может оказаться необходимым снять перед распиливанием насадки упора для заготовок.

⚠ Опасно!

При двойной косой распиловке пильный диск становится более доступным вследствие сильного наклона – из-за этого существует повышенная опасность получения повреждения. Выдерживайте достаточное расстояние до пильного диска!

Максимальное поперечное сечение заготовки (данные в мм):

Ширина при наклоне опрокидывающегося кронштейна, примерно		Положение поворотного стола			
		22,5° влево	22,5° вправо	47° влево	47° вправо
15°	309	309	309	309	
22,5°	295	295	295	295	
31,6°	272	272	272	272	
45°	226	226	226	226	
50°	205	205	205	205	
60° вправо	160	160	160	160	

Высота при наклоне опрокидывающегося кронштейна, примерно		Положение поворотного стола			
		22,5° влево	22,5° вправо	47° влево	47° вправо
15°	97	78	57	30	
22,5°	97	78	57	30	
31,6°	97	78	57	30	
45°	97	78	57	30	
50°	97	78	57	30	
60° вправо	97	78	57	30	

Исходное положение:

- головка пилы повернута вверх.
- насадки упора для заготовок сдвинуты наружу и зафиксированы арретиром.
- ограничитель глубины реза введен в зацепление во внешней позиции.
- поворотный стол зафиксирован в желаемом положении.
- опрокидывающийся кронштейн наклонен под желаемым углом к поверхности заготовки и зафиксирован арретиром.
- установочный винт тягового приспособления ослаблен.
- тяговое приспособление находится сзади.

Распиливание заготовки:

- Распилите заготовку как это описано в разделе «Прямые распилы».



Указание:

Профильные планки с ребордой могут быть отпилены с обратной стороны на поверхности стола, а верхний край на упоре для заготовки.

Для распиливания профильной планки с ребордой действительны следующие установочные значения:

		Угол наклона	Угол скоса
Внутренний угол	Левая сторона	33,9° влево	31,6° вправо
	Правая сторона	33,9° вправо	31,6° влево
Наружный угол	Левая сторона	33,9° вправо	31,6° влево
	Правая сторона	33,9° влево	31,6° вправо

8.6 Выпиливание пазов



Указание:

Ограничитель глубины реза вместе с тяговым приспособлением позволяет выпиливать пазы. При этом не производится разделяющий распил, а заготовка надпиливается до определенной глубины.



Опасность обратного удара! При выпиливании пазов является очень важным, чтобы на пильный диск не оказывалось никакого бокового давления. Иначе головка пилы может внезапно подскочить вверх! При выпиливании пазов применяйте устройство для зажима. Избегайте бокового давления на головку пилы.

Исходное положение:

- головка пилы повернута вверх.
- опрокидывающийся кронштейн наклонен под желаемым углом к поверхности заготовки и зафиксирован арретиром.
- насадки упора для заготовок сдвинуты наружу и зафиксированы арретиром (при наклонном опрокидывающемся кронштейне).
- поворотный стол зафиксирован арретиром в желаемом положении.
- установочный винт тягового приспособления ослаблен,
- тяговое приспособление находится сзади.

Распиливание заготовки:

1. Введите в зацепление ограничитель глубины реза (60) на внутренней позиции.
2. Установите ограничитель глубины реза на желаемую глубину реза и зафиксируйте его контргайкой.

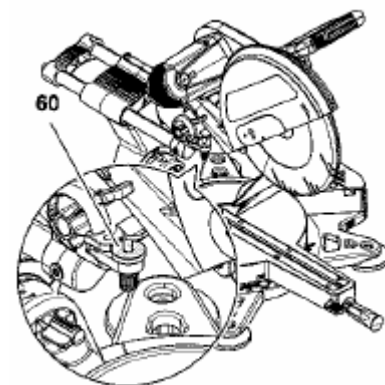

3. Прижмите заготовку к упору для заготовок.
4. Потяните головку пилы вперед насколько это необходимо (к работнику).



Указание:

Для того, чтобы паз выпиливался по всей длине с желаемой глубиной реза, между заготовкой и упором для заготовки должен быть положен предварительный упор.

5. Задействуйте предохранительный фиксатор и нажмите переключатель Вкл. / Выкл., удерживая его в нажатом положении.
6. С помощью рукоятки медленно опустите головку пилы вниз. При распиливании прижимайте головку пилы к заготовке с таким усилием, чтобы число оборотов мотора сильно не снижалось.
7. Подвиньте головку пилы назад (в сторону от работника).

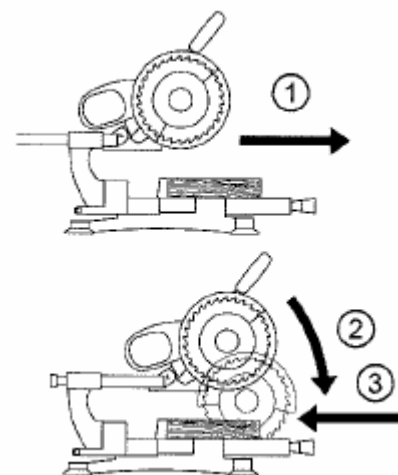

8. Обрабатывайте заготовку за один рабочий проход.
9. Опустите переключатель Вкл. / Выкл. и медленно поверните головку пилы обратно в верхнее исходное положение.

9. Уход и техническое обслуживание



Опасно!

Перед проведением всех работ по уходу и техническому обслуживанию необходимо вытащить из розетки сетевой штекер.

- Более широкий объем работ по техническому обслуживанию или ремонту, чем это описано в этом разделе, разрешается проводить только специалистам.
- Поврежденные детали, особенно предохранительные устройства, заменяйте только оригинальными деталями, так как детали, которые не были испытаны и разрешены изготовителем, могут привести к непредсказуемым повреждениям.
- После работ по очистке и техническому обслуживанию установите снова все предохранительные устройства и проверьте их работоспособность.

9.1 Замена пильного диска



Опасно!

Сразу после процесса распиливания пильный диск может быть очень горячим – опасность возгорания! Дайте остыть горячему пильному диску. Не очищайте пильный диск горячими жидкостями.

Существует возможность порезаться и неподвижным пильным диском. При ослаблении и затягивании зажимного винта качающийся защитный кожух должен быть повернут над пильным диском. При замене пильного диска надевайте перчатки.

1. Для фиксации пильного диска, нажмите арретир пильного диска (61). При этом медленно поворачивайте пильный диск рукой, пока арретир пильного диска не войдет в зацепление.

61

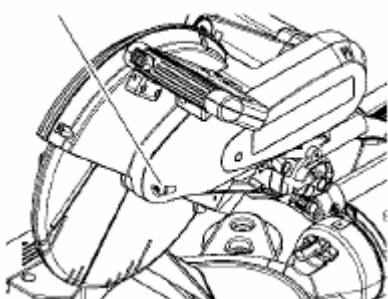

2. Ослабьте винт (63) и откиньте вверх ограждение фланца (62).

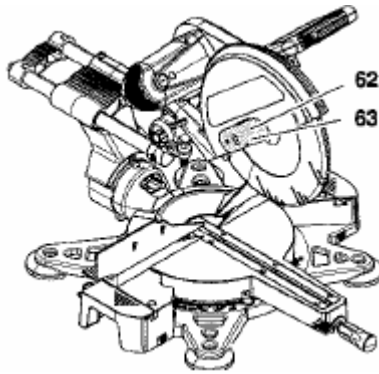

3. Ослабьте зажимной винт (64) вала пильного диска (левая резьба!). При этом удерживайте арретир пильного диска в нажатом положении.

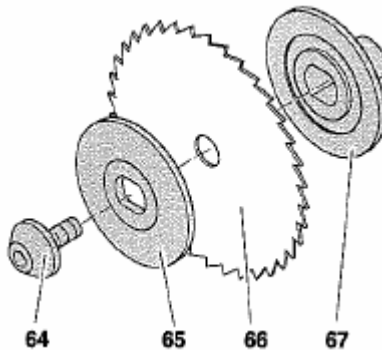

4. Снимите фиксатор с качающегося защитного кожуха и поверните его вверх.
5. Снимите с вала пильного диска следующие детали:
 - зажимной винт (64),
 - наружный фланец (65),
 - пильный диск (66) и
 - внутренний фланец (67).
6. Почистите прилегающие поверхности:
 - вала пильного диска,
 - внутреннего фланца,
 - пильного диска,
 - наружного фланца,
 - зажимного винта.



Опасно!

Не применяйте средства для очистки (например, для удаления остатков смолы), которые могут вызвать коррозию деталей из легких металлов; это может быть вредным для стойкости станка.

7. Наденьте внутренний фланец (67) – обе боковые поверхности поводка должны попасть в лыску вала пильного диска.



Опасно!

Правильно устанавливайте внутренний фланец!. В противном случае пилу может заклинить или пильный диск может ослабиться! Внутренний фланец установлен правильно, если скошенный кра-

вой выступ (69) направлен вправо, а кольцевой паз (68) влево.

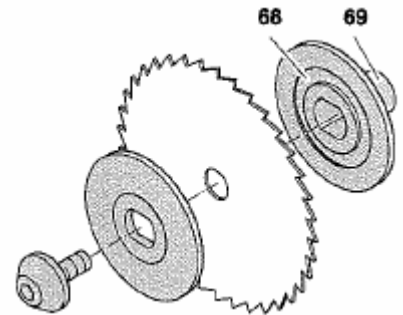

8. Вставьте новый пильный диск (66) – принимайте во внимание направление вращения (стрелки на пильном диске и защитном кожухе пильного диска должны быть направлены в одинаковом направлении вращения).



Опасно!

Применяйте только подходящие пильные диски, которые рассчитаны на максимальное число оборотов вращения (смотри «Технические характеристики») – при неподходящих или поврежденных пильных дисках под действием центробежной силы детали могут быть отброшены в сторону как при взрыве.

Не разрешается использовать:

- пильные диски из высоко легированной стали (HSS);
- поврежденные пильные диски;
- отрезные круги.



Опасно!

- устанавливайте пильные диски только с оригинальными деталями.
 - не применяйте никаких съемных переходных колец; посадка пильного диска может быть при этом ослаблена.
 - Пильные диски должны быть установлены так, чтобы они могли вращаться без дисбаланса и ударов и при работе не ослаблялись.
9. Наденьте наружный фланец (65) – обе боковые поверхности поводка должны попасть в лыску вала пильного диска! Широкая опорная поверхность должна лежать на стороне пильного диска.
 10. Закрутите зажимной винт (64) (левая резьба!) и затяните его шестигранным ключом **рукой**. Для фиксации пильного диска примените арретир пильного диска (61).



Опасно!

- не удлиняйте инструмент для завинчивания пильного диска.
- не затягивать зажимной винт посредством ударов по монтажному ключу.

- Откиньте вниз ограждение фланца (62).
- Проверьте работоспособность. Для этого поверните головку пилы вниз:
 - качающийся защитный кожух должен открыть пильный диск при повороте головки пилы вниз, не касаясь других деталей.
 - при повороте головки пилы вверх в исходное положение качающийся защитный кожух должен автоматически закрыть пильный диск.
 - в верхнем исходном положении головки пилы предохранительный фиксатор должен застопорить качающийся защитный кожух от непроизвольного открытия.
 - проверьте арретир пильного диска – пильный диск должен свободно поворачиваться.

9.2 Натяжение приводного ремня

Приводной ремень, который движется на правой стороне головки пилы за крышкой из полимерного материала, должен быть подтянут, если он прогибается на середине между обоими ременными шкивами более, чем на 5 мм.

Для проверки, подтягивания и замены ремня:

- Выкрутите винты (71) и снимите крышку из полимерного материала (70).

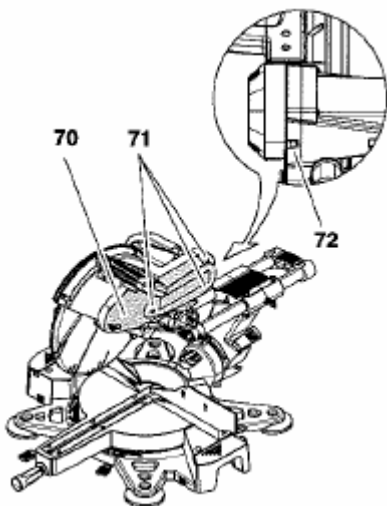

- Проверьте натяжение ремня давлением большого пальца. Если приводной ремень должен быть подтянут или заменен:
 - ослабьте все винты с внутренним шестигранником крепления мотора примерно на один оборот.
 - подтяните или замените приводной ремень. Для подтягива-

ния приводного ремня поворачивайте зажимной винт (72) по часовой стрелке.

- затяните винты крепления мотора.
- Снова установите крышку из полимерного материала (70) и закрепите ее винтами.

9.3 Замена вставки стола



Опасно!

При поврежденной вставке стола существует опасность, что мелкие предметы между вставкой стола и пильным диском приведут к заклиниванию пильного диска. Немедленно замените поврежденные вставки стола!

- Отвинтите вставку стола (73).
- Установите новую вставку стола.

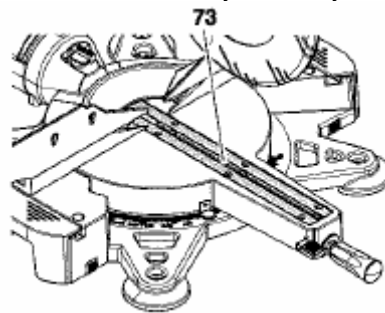

9.4 Юстировка

Юстировка упора для заготовок

- Ослабьте установочные винты (74) (минимум шесть оборотов против часовой стрелки).
- Ослабьте предохранительные винты (75).
- Сдвиньте насадки упора для заготовок (76) во внутрь и снимите их, ослабьте находящиеся под ними винты с внутренним шестигранником примерно на один оборот.

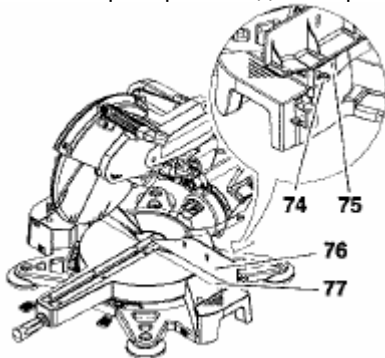

- Установите упор для заготовок (77) так, чтобы он стоял строго перпендикулярно к пильному диску, когда поворотный стол введен в зацепление в позиции 0°.
- Затяните винты с внутренним шестигранником.
- Установите насадки упора для заготовок (76).
- Завинтите предохранительные винты (75) так, чтобы они больше

не выступали из упора для заготовок.

- Затяните установочные винты (74).

Юстировка указателя для угла скося

- Ослабьте винт (79) примерно на один оборот.
- Указатель (78) переставьте так, чтобы указанное значение совпало с установленной позицией фиксации поворотного стола.
- Затяните винт (79).

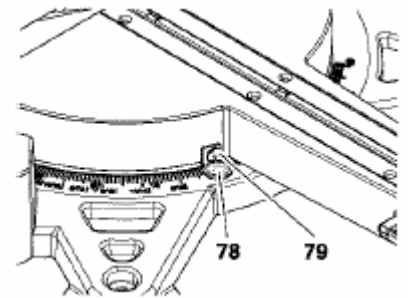

Указание:

Поворотный стол фиксируется при положениях углов 0°, 15°, 22,5°, 31,6°, 45° и 60°.

Юстировка позиции фиксации угла наклона

- Введите в зацепление опрокидывающийся кронштейн (80) в позиции 0°, установочный рычаг (81) не затягивайте.
- Ослабьте два винта с внутренним шестигранником (82) на обратной стороне электроинструмента примерно на один оборот.

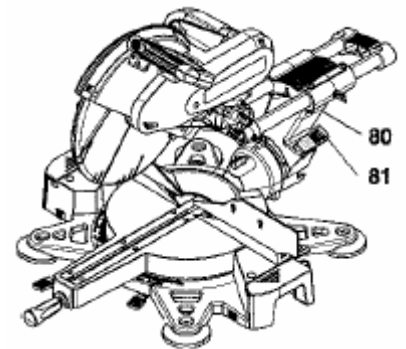

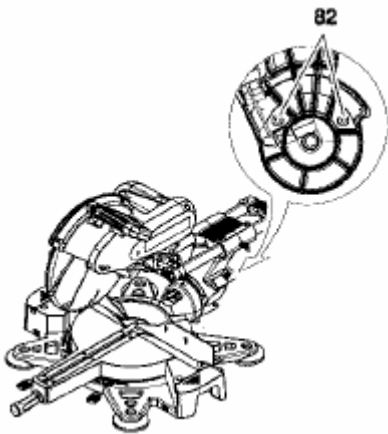

3. Установите опрокидывающийся кронштейн так, чтобы пильный диск стоял точно под прямым углом к поворотному столу.
4. Затяните два винта с внутренним шестигранником (82) на задней стороне электроинструмента.
5. Затяните установочный рычаг (81).
6. Ослабьте винт (83) примерно на один оборот.
7. Переставьте указатель (84) так, чтобы указанное значение совпало с установленной позицией фиксации опрокидывающегося кронштейна.

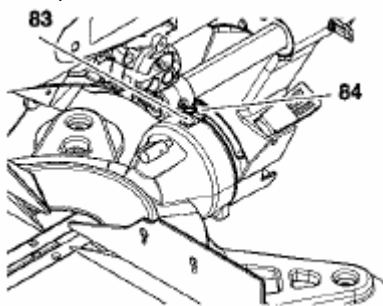

8. Затяните винт (83).

И Указание:

Опрокидывающийся кронштейн фиксируется при положениях углов 0°, 15°, 22,5°, 33,9° и 45°.

9.5 Чистка электроинструмента

Удаляйте опилки и пыль с помощью щетки или пылесоса с:

- регулирующих устройств;
- элементов управления;
- отверстия для охлаждения мотора;
- пространства под вставкой стола.

9.6 Хранение электроинструмента

⚠ Опасно!

- Храните электроинструмент так, чтобы он не мог быть введен в эксплуатацию необученным персоналом.
- Предохраняйте электроинструмент с помощью навесного замка.

- Убедитесь в том, что никто не сможет пораниться о стоящий электроинструмент.

Внимание!

- Не храните электроинструмент не защищенным на открытом воздухе или во влажном помещении.
- Принимайте во внимание допустимые условия окружающей среды (смотри «Технические характеристики»).

9.7 Техническое обслуживание Перед каждым использованием

- Удаляйте опилки пылесосом или кисточкой.
- Проверяйте сетевой кабель и сетевой штекер на наличие повреждений, при необходимости поручите заменить их квалифицированным электрикам.
- Проверяйте все подвижные детали, свободно ли они перемещаются во всем диапазоне движения.

Регулярно, в зависимости от условий применения

- Проверяйте состояние и натяжение приводного ремня, при необходимости подтягивайте его.
- Проверяйте резьбовые соединения, при необходимости затягивайте.
- Проверяйте функцию возврата головки пилы (головка пилы должна возвращаться в верхнее исходное положение посредством усилия пружины), при необходимости замените пружину.

10. Советы и рекомендации

- В случае длинных заготовок используйте с левой и правой стороны пилы подходящие опоры.
- При распиливании малых обрезков используйте дополнительный упор (в качестве дополнительного упора может служить, например, подходящая деревянная доска, которая прикрепляется шурупами к упору электроинструмента).
- При распиливании выпуклых (искривленных) досок прикладывайте искривленную наружу сторону к упору для заготовок.

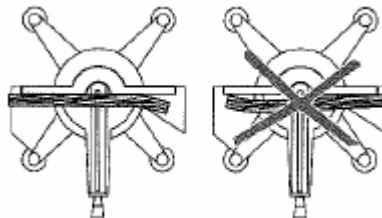

- Не распиливайте заготовки, устанавливая их на ребро, а укладывайте их плоской стороной на поворотный стол.
- Поверхности опорных столов держите в чистоте – удаляйте в первую очередь остатки смолы с помощью

подходящего аэрозоля для ухода и очистки электроинструмента.

11. Поставляемые принадлежности

Для выполнения особых работ Вы получите в специализированных магазинах следующие принадлежности – рисунки Вы найдете на последней странице:

- A** Устройство для отсасывания опилок сохраняет Ваше здоровье и содержит электроинструмент в чистоте.
- B** Аспирационный переходник для подсоединения к установке для отсасывания опилок.
- C** Удлинение стола с левой стороны, необходимое для распиливания длинных заготовок; выдвигается до 3000 мм; для экономии места выполнено складным.
- D** Удлинение стола с правой стороны, необходимое для распиливания длинных заготовок; выдвигается до 3000 мм; для экономии места выполнено складным.
- E** Удлинение стола с левой стороны, необходимое для распиливания длинных заготовок; 1600 мм; для экономии места выполнено складным.
- F** Удлинение стола с правой стороны, необходимое для распиливания длинных заготовок; 1600 мм; для экономии места выполнено складным.
- G** Станина для надежной установки электроинструмента на оптимальной рабочей высоте; идеальна для мобильного применения, так как для экономии места выполнена складной.
- H** Твердосплавный пильный диск 305 x 2,4 / 1,8 x 30 60 зуб. для продольных и поперечных распилов массива древесины и стружечных плит.
- I** Твердосплавный пильный диск 305 x 2,4 / 1,8 x 30 80 зуб. для продольных и поперечных распилов массива древесины и стружечных плит.
- J** Твердосплавный пильный диск 315 x 2,8 / 1,8 x 30 84 зуб. для продольных и поперечных распилов массива древесины, панелей и полимерных материалов.
- K** Твердосплавный пильный диск 315 x 2,8 / 1,8 x 30 96 зуб. ТФ. Универсальный пильный диск для полимерных материалов и металлов.

12. Ремонт

⚠ Опасно!

Ремонт на электрических изделиях разрешается проводить только квалифицированным электрикам! Электрические инструменты, требующие ремонта, могут быть отправлены

в филиалы сервисного обслуживания в Вашей стране. Адрес Вы найдете в списке запасных частей. Пожалуйста, при отправке на ремонт опишите установленный дефект.

13. Охрана окружающей среды

Упаковочный материал электроинструмента на 100% пригоден к рециклингу.

Отслужившие свой срок электрические изделия и принадлежности содержат большое количество ценного сырья и полимерных материалов, которые также могут быть подвергнуты процессу рециклинга. Инструкция напечатана на бумаге, не содержащей хлора.

14. Проблемы и неисправности

В этом разделе описываются проблемы и неисправности, которые Вам разрешается устранять самостоятельно. Если описанные здесь мероприятия не помогут, смотрите раздел «Ремонт».



Опасно!

В связи с проблемами и неисправностями происходит особенно много несчастных случаев. Поэтому соблюдайте следующее:

- **Перед устранением каждой неисправности вытаскивайте сетевой штекер из розетки.**
- **После каждого устранения неисправности снова приведите в действие все предохранительные устройства и проверьте их работоспособность.**

Мотор не работает

Нет напряжения сети:

- Проверьте кабель, штекер, розетку и устройство защиты.

Не функционирует распиловка

Застопорен арретир для транспортировки:

- Вытащите арретир для транспортировки.

Застопорен предохранительный фиксатор:

- Разблокируйте предохранительный фиксатор.

Слишком малая мощность распиливания

Тупой пильный диск (возможно пильный диск имеет прижоги на боковой стороне).

Пильный диск не годится для этого пильного диска (смотрите раздел «Технические характеристики»).

Искривленный пильный диск:

- Замените пильный диск (смотрите раздел «Техническое обслуживание»).

Пила сильно вибрирует

Искривленный пильный диск:

- Замените пильный диск (смотрите раздел «Техническое обслуживание»).

Неправильно установлен пильный диск:

- Правильно установите пильный диск (смотрите раздел «Техническое обслуживание»)

Пила визжит при пуске

Слабо натянут приводной ремень:

- Натяните приводной ремень (смотрите раздел «Техническое обслуживание» / «Натяжение приводного ремня»).

Поворотный стол передвигается с трудом

Под поворотным столом скопились стружки:





- Удалите стружки.

15. Технические характеристики

Напряжение	В	230 (1 ~ 50 гц)
Потребление тока	А	9,4
Устройство защиты	А	10 (инерционное)
Мощность двигателя*(номинальная мощность P1-S6-20%-5 мин)	КВт	2,0
Род защиты	IP	20
Класс защиты		II
Число оборотов вращения пильного диска	мин ⁻¹	3800
Скорость резания	м/сек	61
Диаметр пильного диска (наружный)	мм	305
Диаметр посадочного отверстия пильного диска	мм	30
Габаритные размеры Электроинструмента в комплекте с упаковкой - Длина / Ширина / Высота	мм	905 / 592 563
Готового к работе электроинструмента, поворотный стол в положении 90°, с аспирационным патрубком - Длина / Ширина / Высота	мм	1180 / 1040 / 690
Максимальное поперечное сечение заготовки Прямые распилы - Ширина / Высота	мм	320 / 106
Косые распилы (поворотный стол 45°) - Ширина / Высота	мм	226 / 106
Наклонные распилы (опрокидывающийся кронштейн 45° влево) - Ширина / высота	мм	320 / 60
Наклонные распилы (опрокидывающийся кронштейн 45° вправо) - Ширина / высота	мм	320 / 40
Двойная косая распиловка (поворотный стол 45° / опрокидывающийся кронштейн 45° влево) - Ширина / Высота	мм	226 / 60
Вес Электроинструмент в комплекте с упаковкой	кг	37
Электроинструмент в рабочем состоянии	кг	31
Допустимая температура окружающей среды	С°	0 до +40
Допустимая температура транспортировки и хранения	С°	0 до +40
Эмиссия шума согласно стандарту EN ISO 3744 Уровень мощности шума L _{WA}	дБ (А)	110
Уровень давления шума на слух пользователя L _{PA}	дБ (А)	96
Эффективное значение оцененного ускорения (вибрация на рукоятке)	м/сек ²	< 2,5
Отсасывающая установка (не входит в объем поставки) - диаметр подсоединения аспирационного штуцера к головке пилы - диаметр подсоединения аспирационного штуцера на обратной стороне - минимальный расход воздуха - минимальное разрежение на аспирационном патрубке - минимальная скорость воздуха на аспирационном патрубке	мм мм м ³ /час Па м/сек	43 58 460 530 20
*Этот электроинструмент был сконструирован специально для кратковременной высокой нагрузки для торцовочных пил. Приведенная здесь мощность в 2000 Ватт достигается двигателем при режиме S6 20% 5минут (прерывистая работа). Это означает, что этот электроинструмент в течение периода 5 минут работы может работать 1 минуту при номинальной нагрузке (2000 Ватт). Эти 2000 Ватт требуются, правда, только при чрезвычайной нагрузке – при нормальном торцевом распиливание двигатель потребляет значительно меньшую мощность. Таким образом, существенно возрастает также время работы, в течение которого двигатель может быть нагружен. Тем самым, при использовании согласно предписаниям перегрев или перегрузка двигателя является невозможным благодаря большому запасу мощности		

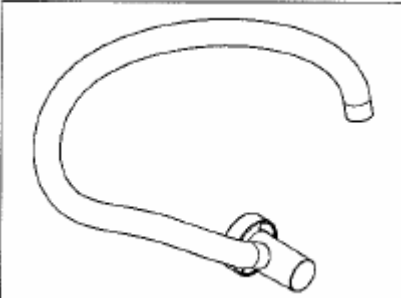
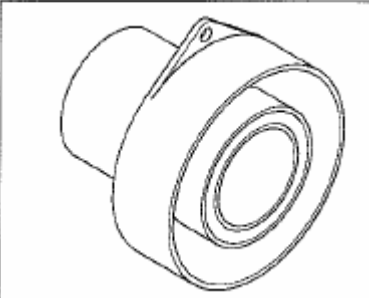
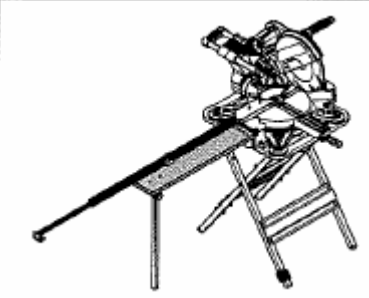
15.1 Принадлежности

Диаметр	Отверстие	Передний угол	Число зубьев	Применение	Номер для заказа
305 мм	30 мм	+ 1,5°	60 переменный зуб	Древесина, стружечная плита без покрытия	091 006 1470
305 мм	30 мм	+ 5°	80 переменный зуб	Древесина, панели	091 006 1488
315 мм	30 мм	+ 10°	84 переменный зуб	Древесина, панели, толстостенные профили из полимерных материалов	091 006 1500
305 мм	30 мм	- 5°	96 трапециевидный плоский зуб	Древесина, панели, кабельные каналы, профили цветных металлов, высококачественные плиты, облицо- ванные строганной фанерой, ламинат	091 006 1496

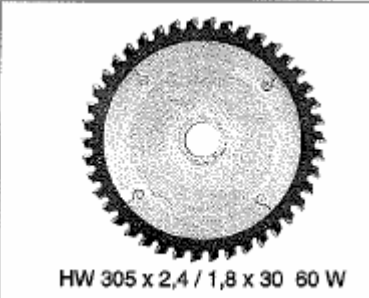
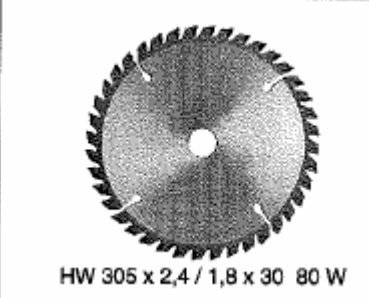
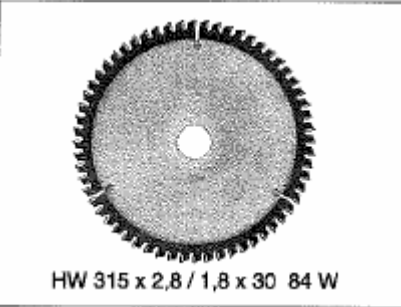
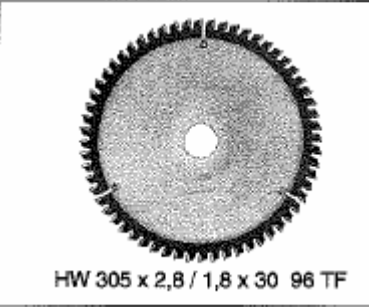
		
A 091 006 1127	B 091 005 8010	C 091 006 1908
		
D 091 006 1917	E 091 006 1887	F 091 006 1895
	 HW 305 x 2,4 / 1,8 x 30 60 W	 HW 305 x 2,4 / 1,8 x 30 80 W
G 091 005 7529	H 091 006 1470	I 091 006 1488
 HW 315 x 2,8 / 1,8 x 30 84 W	 HW 305 x 2,8 / 1,8 x 30 96 TF	
J 091 006 1500	K 091 006 1496	