

sturm![®]

POWER • GAS • HAND • TOOLS

Самохідна бензинова газонокосарка

Модель: PL4615S.

Інструкція з експлуатації та
технічного обслуговування



UK- 2018-12-12

Зміст

1.	Використання за призначенням.	3
2.	Зовнішній вигляд.	3
3.	Технічні характеристики.	4
4.	Правила по експлуатації.	5
5.	Інструкція з безпеки.	7
6.	Правила встановлення частин обладнання.	9
7.	Робота з інструментом.	10
8.	Технічне обслуговування обладнання.	14
9.	Гарантійне зобов'язання.	21
10.	Термін служби виробу.	21
11.	Перелік критичних відмов і помилкові дії персоналу або користувача.	21
12.	Критерії граничних станів.	21
13.	Діях персоналу в разі інциденту, критичної відмови або аварії.	21
14.	Зберігання.	21
15.	Транспортування.	21
16.	Утилізація.	22
17.	Значення шуму і вібрації.	22
18.	Інформація для покупця.	22

● **Sturm!** Інструкція з експлуатації та техобслуговування самохідної бензинової газонокосарки ст. 3

Шановний покупець!

Компанія ● **Sturm!** висловлює Вам свою глибоку вдячність за придбання нашої бензинової газонокосарки.

Вироби під торговою маркою ● **Sturm!** постійно вдосконалюються і поліпшуються. Завдяки постійній програмі досліджень і розробок, зазначені тут технічні характеристики і дизайн можуть бути змінені без попереднього повідомлення. Приносимо Вам наші найглибші вибачення за можливі завдані цим незручності.



Уважно вивчіть цю інструкцію по експлуатації та технічному обслуговуванню. Зберігайте її в захищеному місці.

1. Використання за призначенням

Газонокосарка бензинова призначена для догляду за газонами, косіння трави на галявинах, в тому числі з нерівною поверхнею. Вона розроблена таким чином, що безпечна і надійна, якщо експлуатується відповідно до Керівництва.

ЗАБОРОНЕНО! Заборонено використовувати газонокосарку для наступних робіт: очищення доріжок від сміття, як подрібнювача для різання залишків дерев і кущів. Заборонено використовувати газонокосарку для вирівнювання нерівностей ґрунту, зрізання купин на поверхні землі. Заборонено використовувати газонокосарку в якості пристрою, або приводу для іншого робочого інструменту.

2. Зовнішній вигляд.

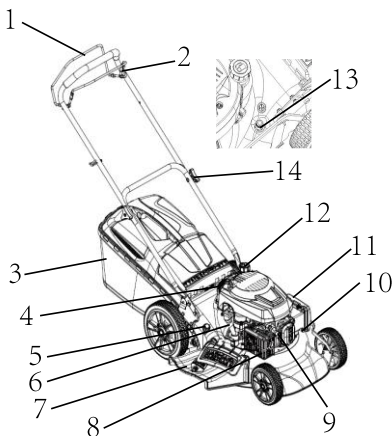

Sturm! Інструкція з експлуатації та техобслуговування самохідної бензинової газонокосарки ст. 4

1. Ручка управління самохідної системи.
2. Важіль управління.
3. Травозбірник.
4. Ручка стартера.
5. Ручка регулятора висоти скошування.
6. Масляний щуп.
7. Бічний жолоб.
8. Глушник.
9. Свічка.
10. Праймер.
11. Повітряний фільтр.
12. Кришка бензобака.
13. Штуцер для підключення шланга.

Комплектність поставки.

1. Торцовий ключ 1 шт.
2. Травозбірник 1шт.

3. Технічні характеристики.

Модель	PL4615S
Тип двигуна	4-х тактний з повітряним охолодженням
Модель двигуна	T6
Номінальна потужність двигуна (кВт)	2.8
Робочий об'єм циліндра (см ³)	146
Число оборотів двигуна (об / хв)	3000
Паливо	Бензин АИ-92
Витрата палива (л / ч)	0.4
Обсяг паливного бака (л)	0.75
Обсяг масляного бака (л)	0.5
Ширина скошування (мм)	460
Висота скошування (мм)	25-75
Кількість ступенів регулювання висоти косіння	7
Матеріал травозбірника	пластик + тканина
Об'єм травозбірника, л	60
Мульчування	так
Викид трави	Боковий та задній
Самохідна	да
Привід	задні колеса
Матеріал корпусу	пластик
Рівень шуму, Дб	96
Площа обробки (м ² / год)	600
Маса, (кг)	31.6

4. Правила по експлуатації.

УВАГА! Уважно прочитайте дану інструкцію. Ознайомтеся з пристроєм перш, ніж приступати до експлуатації. Ознайомтеся з роботою органів керування. Знайте, що робити в екстрених ситуаціях.

УВАГА! Невиконання вимоги керівництва призведе до смерті, або серйозних травм.

1. Перш ніж почати роботу в перший раз, отримайте інструктаж продавця, або фахівця, як потрібно правильно поводитися з пристроєм, при необхідності пройдіть курс навчання.

2. Неповнолітні особи до роботи з газонокосаркою не допускаються, за винятком осіб старше 16 років, які навчаються під наглядом.

3. Використовуйте газонокосарку в хорошому фізичному і психічному стані. Заборонено використовувати пристрій в хворобливому, або стомленому стані, або під впливом будь-яких речовин, медичних препаратів, здатних вплинути на фізичний і психічний стан.

УВАГА! Не користуйтеся газонокосаркою в стані алкогольного, або наркотичного сп'яніння, або після вживання сильнодіючих ліків.

4. Працюйте тільки в денний час, або при хорошому штучному освітленні.

5. Газонокосарку дозволяється передавати, або давати у тимчасове користування (тимчасове користування) тільки тим особам, які добре знайомі з цією моделлю і навчені поводитися з нею. При цьому обов'язково має додаватися інструкція з експлуатації.

6. Не починайте працювати, не підготувавши робочу зону і не визначивши безперешкодний шлях на випадок евакуації.

7. Не рекомендується працювати газонокосаркою поодиноці. Подбайте про те, щоб під час роботи на відстані чутності хтось перебував, на випадок якщо Вам знадобиться допомога.

УВАГА! За несприятливої погоди (дощ, сніг, лід, вітер, град) рекомендується відкласти проведення робіт - є підвищена небезпека нещасного випадку!

8. Сторонні люди, діти і тварини повинні перебувати на безпечній відстані поза робочою зоною. Забороняється перебувати ближче 15 м від пристрою під час роботи.

9. Перевіряйте газонокосарку перед роботою, щоб переконатися, що всі рукоятки, кріплення і запобіжні пристосування знаходяться на місці і в справному стані.

10. Зберігайте пристрій у закритому місці, недоступному для дітей.

11. Працюйте в щільно облягаючому одязі. Не носіть широкий одяг і прикраси, так як вони можуть потрапити в рухомі частини газонокосарки.

12. Одягніть міцні захисні рукавички. Рукавички знижують передачу вібрації на Ваші руки. Тривале перебування під впливом вібрації може викликати оніміння пальців і інші хвороби.

Sturm! Інструкція з експлуатації та техобслуговування самохідної бензинової газонокосарки ст. 6

13. Носіть міцне взуття на не ковзаючою підошві для більшої стійкості. Не користуйтеся пристроєм босоніж, або у відкритому взутті.

14. Завжди використовуйте захисні окуляри при роботі.

15. Щоб не пошкодити органи слуху рекомендується під час роботи з пристроєм використовувати захисні навушники.

16. Не вносьте зміни в конструкцію пристрою. Виробник і постачальник знімають з себе відповідальність за виниклі в результаті цього наслідки (травми і пошкодження пристрою).

17. Завжди користуйтеся здоровим глуздом. Неможливо передбачити всі ситуації, які можуть виникнути перед Вами. Якщо Ви в будь-якої ситуації відчували себе невпевнено, зверніться за порадою до фахівця: дилера, механіку авторизованого сервісного центру, досвідченому користувачеві.





УВАГА!

Для нас дуже важлива БЕЗПЕКА ВАШИХ ДІТЕЙ. Тому ми наполегливо радимо вам прочитати цю інформацію перш ніж дозволяти вашим дітям працювати з газонокосаркою. Газонокосарка - це інструмент, а не іграшка. Як і з будь-яким іншим обладнанням, легковажність може стати причиною серйозних травм. Щоб уникнути нещасних випадків, подумайте, чи варто, і якщо так, то за яких умов слід дозволяти вашим дітям працювати з цим обладнанням.

Настановчі знаки

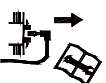
	Обережно: Уважно ознайомтеся з керівництвом по експлуатації перед початком роботи.
	Обережно: Не допускати сторонніх до небезпечної зони.
	Обережно: Небезпека травмування кінцівок.
	Обережно: Викид токсичних газів, не використовувати газонокосарку в закритому, або погано вентильованому просторі.
	Обережно: гарячі поверхні.

● **Sturm!** Інструкція з експлуатації та техобслуговування самохідної бензинової газонокосарки ст. 7

 	Обережно: Уважно ознайомтеся з керівництвом по експлуатації перед початком роботи.
 	Обережно: Не допускати сторонніх до небезпечної зони.
	Обережно: Небезпека травмування кінцівок.

5. Інструкція з безпеки.

Відповідальність оператора.

- Вміти швидко зупинити мотор в разі потреби. Знати, як користуватися всіма органами керування
- Стежити за тим, щоб всі, хто користується газонокосаркою, отримали належні інструкції. Використання газонокосарки особами, що не одержали належних інструкцій, особливо дітьми, може призвести до серйозних травм.
- Одягніть довгі штани і захисне взуття. Використання газонокосарки босоніж або в сандалях пов'язане з ризиком травм.
- У районі косовиці не повинно бути сторонніх людей або тварин.

Небезпечне лезо газонокосарки.

Лезо дуже гостре і обертається дуже швидко. Випадковий дотик до нього може призвести до серйозної травми.

- Якщо газонокосарка нахилиться або перевернеться, лезо виявиться відкритим. Це збільшує ризик отримання травм від дотику з лезом і від відлітаючих від газонокосарки дрібних предметів.
- Бережіть руки і ноги і ні в якому разі не торкайтеся ними кришки леза при запущеному двигуні.
- Перш ніж регулювати висоту леза або здійснювати огляд або техобслуговування, зупиніть мотор.
- Одягніть захисні рукавички щоб захистити руки від порізів лезом під час чищення кришки леза або при його огляді або заміні. Відключіть ковпачок свічки запалювання, щоб уникнути випадкового запуску мотора.

Небезпека відлітаючих від газонокосарки предметів.

При зіткненні з лезом, предмети можуть відлітати від нього з великою швидкістю. Вони можуть стати причиною травм або пошкоджень.

- Перш ніж приступати до роботи, очистіть галявину від палиць, каміння, кісток і іншого сміття. Працюйте тільки при денному світлі, щоб ви могли бачити предмети в траві.

● Sturm! Інструкція з експлуатації та техобслуговування самохідної бензинової газонокосарки ст. 8

- Перш ніж запускати газонокосарку, переконайтеся, що мішок для трави, або бічний розвантажувальний жолоб встановлені на місці і що захист розвантажувального жолоба закрито.
- Відпускайте важіль КЕРУВАННЯ лезом перед ділянками з гравієм, окремими каменями або елементами ландшафтної архітектури.
- Відлетівші від зношеного або зламаного леза предмети можуть призвести до серйозних травм. Перед використанням обов'язково огляньте лезо.

Небезпека займання та опіків.

Бензин надзвичайно горючий, і його пари вибухонебезпечні. Будьте особливо обережні при поводженні з бензином. **БЕРЕГТИ ВІД ДІТЕЙ.**

- Заправляти газонокосарку в добре провітрюваному приміщенні при зупиненому двигуні. Не допускати утворення іскор або пожежі. Не курити.
- Здійснювати заправку обережно, уникати проливання бензину. Не застосовуйте занадто багато бензину (в заливній горловині бензину бути не повинно). Після заправки надійно закрутіть ковпачок. Якщо ви все ж пролили бензин, обов'язково дочекайтеся поки він не просохне, перш ніж запускати мотор.
- Після завершення роботи встановіть паливний клапан в положення ВИКЛ. Зберігайте газонокосарку на рівній поверхні. Місце зберігання повинно добре провітрюватися. Поряд не повинно знаходитися таких приладів як водонагрівачі або сушарки для одягу.

Суха трава і листя легко спалахують. Після завершення роботи очистіть мішок від трави, навіть якщо він не повний. Залишки скошеної трави створюють небезпеку пожежі.

Мотор і вихлопна система сильно нагріваються під час роботи і залишаються гарячими ще якийсь час після зупинки мотора. Зіткнення з гарячими частинами двигуна може викликати опіки, а деякі матеріали можуть при цьому спалахнути.

- Намагайтеся не торкатися гарячого мотора або вихлопної системи.
- Перед тим, як здійснювати техобслуговування, транспортування або зберігання газонокосарки всередині приміщення, дайте мотору охолонути.

Небезпека отруєння чадним газом.

У вихлопі міститься небезпечний оксид вуглецю - газ без кольору і запаху. Вдихання цього газу може викликати непритомність і навіть привести до смерті.

Якщо ви запустите мотор в закритому приміщенні, або навіть на частково обмеженій ділянці, концентрація вихлопних газів може виявитися небезпечною. Щоб уникнути концентрації вихлопних газів забезпечте достатню вентиляцію.

6. Правила встановлення частин обладнання.

Складання.

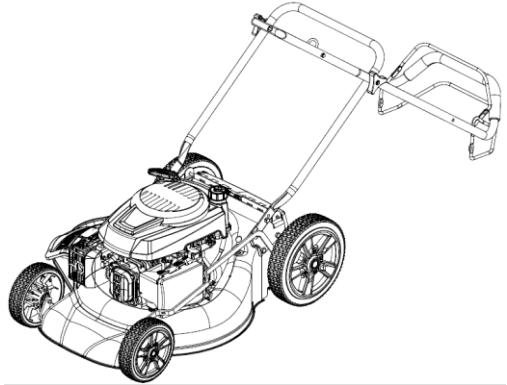

ЗБИРАННЯ газонокосарки.

УВАГА! Акуратно розверніть ручку, щоб не затиснути і запобігти пошкодженню кабелів управління.

1. Підніміть ручки до тих пір, поки нижня частина ручки не зафіксується в положенні скошування.
2. Зніміть захисну прокладку, підніміть верхню частину ручки на місце на нижній ручки і затягніть обидві ручки.
3. Зніміть панель управління з присутністю оператора на верхній ручці
4. Для режиму бічного викиду трави встановіть жолоб бічного викиду (Мал.1).

Для режиму мульчування зняти жолоб бічного викиду(Мал 2).

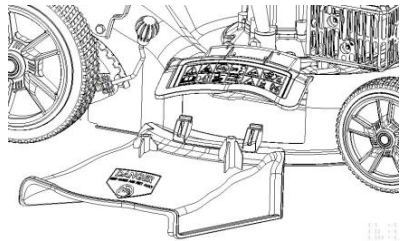
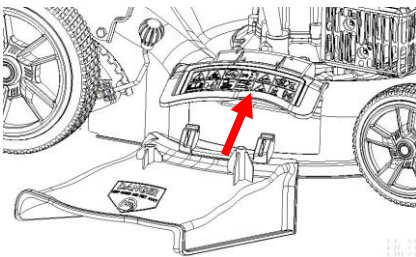

7. Робота з газонакосаркою.

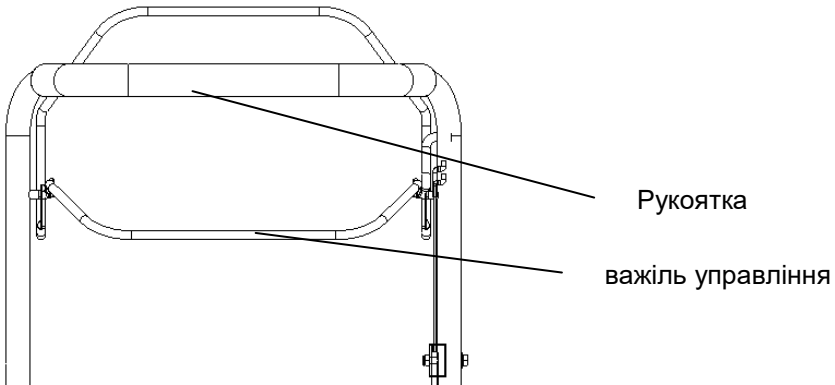

Важіль управління повинен бути притиснутий до ручки, щоб запустити двигун.

Ручка стартера-використовується для запуску двигуна і рух газонакосарки вперед.

Вимкнення газонакосарки.

Відпустити ручку управління двигуном.

Двигун зупиниться автоматично.

Регулювання висоти косіння.

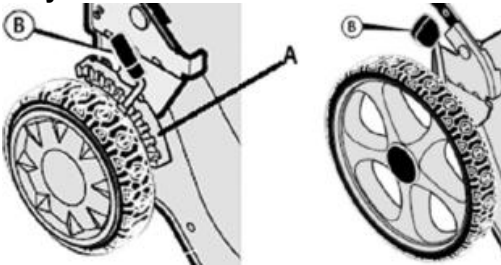

Для зміни висоти косіння змініть положення кронштейна регулятора (B) наступним чином (Мал. 3).

1. Виведіть кронштейн (B) із зачеплення з сектором регулятора (A).
2. Перемістіть кронштейн регулятора в інше положення.

Середнє положення найкраще підходить для більшості газонів.

Заправка маслом двигуна.

УВАГА! Забороняється заливати в картер масло для двотактних двигунів.

Рекомендується застосовувати моторне масло чотиритактного

● **Sturm!** Інструкція з експлуатації та техобслуговування самохідної бензинової газонокосарки ст. 11

Бензинового двигуна SE і SF по системі класифікації API, або SAE30. В'язкість масла вибирається залежно від температури навколишнього повітря, при якому буде працювати газонокосарка.

УВАГА! ПЕРЕД запуском ДВИГУНА ДОДАТИ МАСЛО.

Перед кожним наступним використанням рівень масла необхідно перевіряти і при необхідності доливати моторного масла SAE30.

1. Встановіть газонокосарку на рівній горизонтальній поверхні.
2. Зніміть кришку / щуп оливозаливної горловини Мал.5.
3. Залейте необхідну кількість рекомендованого моторного масла.
4. Встановіть на місце кришку / щуп, поверніть і щільно зафіксуйте. Потім знову витягніть щуп, рівень масла повинен відповідати верхній позначці на щупі.
5. Встановіть щуп в горловину і щільно зафіксуйте. Запустіть двигун приблизно на 30 секунд, потім заглушіть. перевірте рівень масла по щупі, при необхідності відкоригуйте.
6. Встановіть щуп на місце.



УВАГА! Ваша газонокосарка поставляється без масла в двигуні. Тип і сорт масла див. "Двигун" в розділі обслуговування даного керівництва.

УВАГА! НЕ переповнюйте двигун маслом, інакше він буде сильно димити від глушника при запуску. Перевірте рівень масла перед кожним використанням. При необхідності додайте масло. Міняйте масло після кожних 25 годин роботи або кожен сезон. Можливо, вам доведеться частіше міняти масло при роботі в умовах запиленості.

Заправка палива.

Заповніть паливний бак до дна горловини бака. Не переповнюйте. Використовуйте свіжий, чистий, неетилований бензин. Не змішуйте масло з бензином. Купуйте паливо в кількості, яка може бути використано протягом 30 днів для забезпечення свіжості палива.

НЕБЕЗПЕЧНО! Не зберігайте, щоб не розлити і не використовуйте бензин поблизу відкритого вогню. Витріть все розлите масло або паливо.

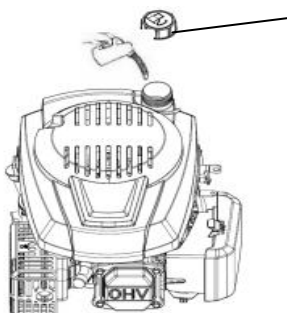

Кришка паливного бака.

УВАГА! Спирт змішані палива (звані газохол або використання етанолу або метанолу може залучити вологу, яка призводить до поділу і утворення кислот під час зберігання. Кислий газ може пошкодити паливо система двигуна поки в зберіганні. Щоб уникнути проблем з двигуном, паливна система повинна бути спорожнена перед зберіганням 30 днів або більше. Спорожніть бензобак, запустіть двигун і дайте йому працювати, поки паливопроводи і карбюратор НЕ спорожніють. Використовуйте свіже паливо в наступному сезоні. Додаткові відомості див. В інструкціях по зберіганню.

Ніколи не використовуйте засоби для чищення двигуна або карбюратора в паливному баку, інакше це може привести до незворотного пошкодження.

Запуск двигуна.

УВАГА! Щоб запустити двигун, спочатку переконайтеся, що свічка запалювання і що машина заповнена достатньою кількістю масла і бензину.

Через вигорання захисного покриття на двигуні, невелика кількість диму може бути присутня під час початкового використання агрегату. Це слід вважати нормальним.

● **Sturm!** Інструкція з експлуатації та техобслуговування самохідної бензинової газонокосарки ст. 13

УВАГА! Перед запуском двигуна необхідно перевірити рівень масла в картері двигуна, при необхідності долити. Для доливання використовуйте той же тип масла, який залитий в картер двигуна.

УВАГА! Перед запуском двигуна, кілька разів задійте важіль зупинки двигуна. Перевірте, що трос зупинки двигуна рухається вільно, і що важіль зупинки двигуна працює належним чином.

Перевірте рівень масла в картері і рівень палива в паливному баку.

Натисніть повністю кнопку ручного паливного насоса необхідну кількість разів залежно від температури навколишнього середовища.

УВАГА! У холодному стані, необхідно натиснути кнопку на повітряному фільтрі (праймер) перед витягати катушку стартера.

Ми також повинні додати більше палива в суміш з повітрям для легкого старту. Коли ви натиснете кнопку, вона додасть паливо відразу від карбюратора до камери згорання.

Праймер використовувати тільки для холодного використання двигуна.

Температура повітря.	Натискання.
<0°C	2~3
0°C~10°C	1~2
10°C~20°C	0~1
>20°C	0

УВАГА! в холодному стані може бути необхідними повторення етапів запуску.

Зупинка двигуна.

Щоб зупинити двигун, відпустіть важіль керування.

УВАГА! Лезо буде продовжувати обертатися протягом кількох секунд після зупинки двигуна. Від'єднайте кришку свічки запалювання, якщо газонокосарку необхідно залишити без нагляду.

Рекомендації по експлуатації.

При певних умовах, таких як дуже висока трава, може бути необхідними збільшити висоту зрізу, щоб зменшити зусилля поштовху і не перевантажувати двигун і не залишати комків трави. Крім того, може знадобитися знизити швидкість руху і / або повторно запустити газонокосарку.

Для досить важкого скошування, зменшіть ширину захвату шляхом перекривання раніше скошеної смуги і косіть поволі.

● **Sturm!** Інструкція з експлуатації та техобслуговування самохідної бензиної газонокосарки ст. 14

Пори в уловлювачі трави можуть заповнитись брудом і пилом і вловлювачі зберуть менше трави. Щоб запобігти цьому, регулярно промивайте уловлювач з водою і дайте йому висохнути перед використанням.

Тримайте верхню частину двигуна навколо стартера чистим від трави. Це допоможе повітряним потокам двигуна і подовжить термін служби двигуна.

Несамохідні моделі вимагають від оператора зусилля штовхання для переміщення косарки.

Самохідні моделі мають систему приводу задніх коліс для полегшення операції скошування.

Для включення приводу коліс:

1 Утримуйте важіль зупинки двигуна (A) в робочому положенні.

УВАГА! Для зупинки двигуна, відпустіть важіль зупинки двигуна (A).

2 Перемістіть важіль приводу (C) повністю вперед. Тепер система приводу включена, і косарка почне рухатися вперед.

3 Для виключення тільки системи приводу, відпустіть важіль приводу (C). У вимкненому положенні (D), косарка припинить рух вперед, але двигун буде продовжувати працювати, а ніж обертатися.

4 Для виключення системи приводу і для зупинки роботи двигуна, повністю відпустіть важелі зупинки двигуна (A) і приводу ходу (C).

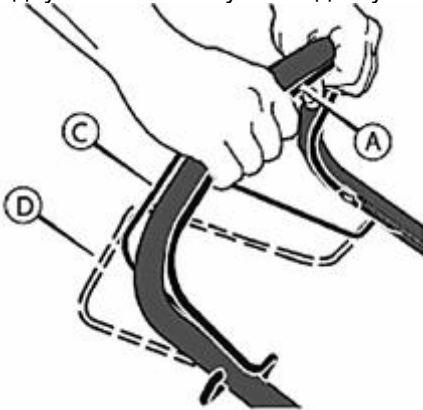

8. Технічне обслуговування обладнання.

УВАГА! Відключити двигун потрібно вимкнути свічку запалювання перед ремонтом або технічним обслуговуванням.

Для чотиритактного двигуна, уважно прочитайте цей посібник з технічного обслуговування двигуна.

● **Sturm!** Інструкція з експлуатації та техобслуговування самохідної бензинової газонокосарки ст. 15

Регулярно перевіряти рівень масла, додавати в міру необхідності.

Перевіряти газонокосарку якомога частіше.

Видаляти всі відкладення трави з-під газонокосарки.

Регулярно змащувати вісь коліс і підшипники змазкою.

Перевіряти ніж якомога частіше. Для забезпечення чистої роботи ніж завжди повинен бути заточений і добре збалансований.

Регулярно перевіряти затяжку болтів і гвинтів. Стерті болти і гайки можуть привести до серйозних пошкоджень двигуна або рами.

При сильному ударі ножа об перешкоду зупинити газонокосарку і направити в авторизований сервісний центр.

Обслуговування ножа.

Ніж виготовлений з пресованої сталі; для забезпечення чистої роботи заточувати ніж якомога частіше, приблизно кожні 25 годин роботи. Для перевірки балансування ножа вставити невеликий металевий стрижень (діаметром 2 або 3 мм) в центральний отвір ножа: ніж повинен залишатися в горизонтальному положенні.

Якщо ніж не залишається в горизонтальному положенні, збалансувати його, сточуючи невелика кількість металу з боку, що опускається вниз.

Для зняття ножа відкрутити гвинт, перевірити опору ножа і замінити зношені або пошкоджені деталі.

При установці ножа звернути **УВАГА**, щоб ріжучі кромки були повернуті в напрямку обертання двигуна. Гвинт ножа повинен затягуватися з обертовим моментом 4,5 кгс (45 Нм) за допомогою динамометричного інструменту.

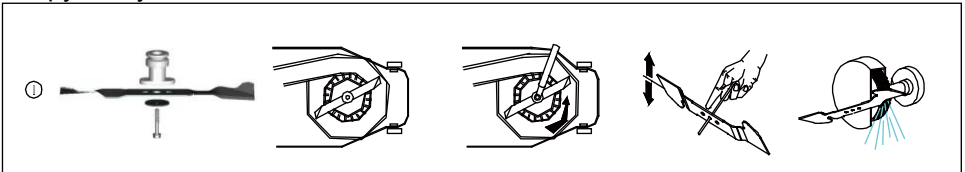

Заміна моторного масла.

УВАГА! Заміну масла рекомендується проводити на теплому двигуні. Це дозволить злити відпрацьоване масло більш повно і швидше.

1. Підготуйте ємність для зливу відпрацьованого масла.
2. Встановіть газонокосарку на рівній горизонтальній поверхні.
3. Зніміть ковчачок високовольтного проводу зі свічки запалювання.
4. Очистіть від забруднень зону навколо маслосазливной горловини.
5. Обережно відкрутіть кришку-щуп маслосазливной горловини, протріть його насухо і відкладіть в сторону.

Sturm! Інструкція з експлуатації та техобслуговування самохідної бензинової газонокосарки ст. 16

6. Перекиньте газонокосарку направо на 90 °, так щоб ємність для зливу відпрацьованого масла перебувала під кришкою щупом маслосазливной горловини.

НЕБЕЗПЕЧНО! Перед перекиданням газонокосарки переконайтеся в тому, що кришка паливного бака надійно затягнута.

7. Злийте відпрацьоване масло в підготовлену для цього ємність.

8. Поверніть газонокосарку в горизонтальне положення.

9. Повільно залийте необхідний обсяг нового масла рекомендованої категорії і в'язкості, що відповідає температурі навколишнього повітря.

10. Зачекайте одну хвилину і встановіть кришку-щуп в отвір маслосазливной горловини, що не закручуючи її.

11. Акуратно витягніть щуп і огляньте його. Рівень масла повинен відповідати верхній позначці на щупі.

12. При недостатньому рівні масла в картері необхідно долити масло до верхньої позначки на щупі. Не допускайте переливу або перевищення максимального рівня масла в картері двигуна.

13. Встановіть кришку-щуп в маслосазливную горловину, і щільно закрутіть її.

14. Встановіть ковпачок високовольтного проводу на свічку запалювання.

УВАГА! Своєчасно замініть масло в двигуні. Вихід з ладу двигуна в результаті роботи на відпрацьованому свій ресурс маслі нічого очікувати бути гарантійним випадком.

УВАГА! Перевіряйте надійність установки кришки-щупа перед кожним запуском двигуна.

НЕБЕЗПЕЧНО! Відпрацьоване масло є небезпечною речовиною. Дотримуйтесь правил охорони навколишнього середовища при утилізації моторного масла.

Обслуговування свічки запалювання.

УВАГА! Використання свічки запалювання, відмінною за своїми параметрами від рекомендованої, може привести до виходу двигуна з ладу. Двигун в цьому випадку не підлягає ремонту по гарантії.

Для обслуговування свічки запалювання:

1. Зніміть ковпачок високовольтного дроту зі свічки запалювання і видаліть бруд навколо свічки запалювання.

2. Відкрутіть свічку запалювання свічковим ключем.

УВАГА! Ніколи не викручуйте свічку, поки двигун повністю не охолон - існує небезпека пошкодження різьбової частини головки циліндра.

3. Перевірте свічку запалювання, якщо електроди зношені або пошкоджена ізоляція, замініть свічку.

● **Sturm!** Інструкція з експлуатації та техобслуговування самохідної бензинової газонакосарки ст. 17

4. Виміряйте зазор між електродами свічки запалювання спеціальним щупом. Зазор повинен бути 0,7-0,8мм.

При збільшенні або зменшенні необхідного зазору, рекомендується замінити свічку, так як регулювання зазору може привести до зміни якості іскроутворення.

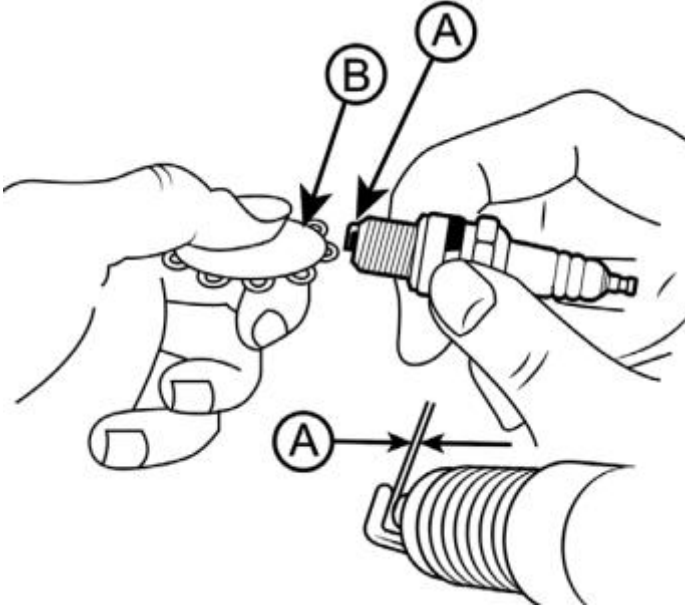

Обслуговування свічки запалювання А-зазор, В-щуп.

5. Акуратно закрутіть свічку запалювання руками.

6. Після того, як свічка запалювання встановлена на місце, затягніть її свічним ключем.

УВАГА! При встановленню нової свічки запалювання для забезпечення необхідної затяжки, закрутіть свічку ключем ще на 1/2 обороту після посадки буртика свічки на ущільнювальну шайбу. При встановленню свічки, що була в експлуатації, для забезпечення необхідної затяжки закрутіть свічку ключем ще на 1/4-1/8 обороту після посадки буртика свічки на ущільнювальну шайбу.

УВАГА! Свічка запалювання повинна бути надійно затягнута. НЕ затягнута належним чином або надмірно затягнута свічка запалювання може привести до пошкодження двигуна.

7. Встановіть на свічку запалювання ковпачок високовольтного проводу.

Обслуговування повітряного фільтра.

Sturm! Інструкція з експлуатації та техобслуговування самохідної бензинової газонокосарки ст. 18

Забруднення повітряного фільтра може перешкоджати проході повітря для утворення повітряно-паливної суміші. Для запобігання несправностей двигуна треба здійснювати регулярне обслуговування повітряного фільтра. При роботі в умовах підвищеної запиленості повітряний фільтр необхідно обслуговувати частіше.

ЗАБОРОНЕНО! Забороняється робота двигуна з брудними або пошкодженими елементами, що фільтрують. Забороняється робота двигуна без фільтруючих елементів. В іншому випадку, потрапляння бруду та пилу призведе до швидкого зносу двигуна. Вихід з ладу двигуна в цьому випадку не буде гарантійним випадком. **УВАГА!** Поролоновий фільтруючий елемент можна промивати теплим мильним розчином.

ЗАБОРОНЕНО! Забороняється використовувати бензин або горючі розчинники.

Щоб провести технічне обслуговування повітряного фільтра:

1. Зніміть кришку повітряного фільтра.
2. Вийміть з корпусу фільтруючі елементи.
3. Перевірте цілісність і чистоту фільтруючих елементів, корпусу і кришки повітряного фільтра.
4. При незначному забрудненні промийте поролоновий фільтруючий елемент теплим мильним розчином і просушіть. Пошкоджений або сильно забруднене поролоновий фільтруючий елемент замініть.

УВАГА! Паперовий фільтруючий елемент не підлягає очищенню, необхідна його заміна.

ЗАБОРОНЕНО! НЕ продувайте паперовий фільтруючий елемент стисненим повітрям, не промивайте його в бензині та інших розчинниках.

5. Очистіть корпус і кришку повітряного фільтра.
6. Встановіть на місце фільтруючі елементи. Встановіть кришку повітряного фільтра і зафіксуйте її.

ЗАБОРОНЕНО! Експлуатація двигуна з брудними або пошкодженими елементами, що фільтрують, або без фільтруючих елементів призведе до потрапляння бруду і пилу в карбюратор і двигун, що в свою чергу, стане причиною його швидкого зносу.

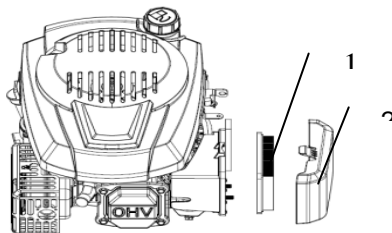

Обслуговування паливного фільтра і паливного бака.

Sturm! Інструкція з експлуатації та техобслуговування самохідної бензинової газонокосарки ст. 19

УВАГА! Перед технічним обслуговуванням паливного фільтра і бака постарайтеся виробити паливо в паливному баку. Кожні 300 годин роботи або один раз на рік в залежності від того, що настане раніше, необхідно проводити очищення паливного бака і паливного фільтра.

Для очищення бака виконайте наступні дії:

1. Відкрутіть болти кріплення паливного бака.
2. Зніміть хомут паливного шланга і зніміть шланг з штуцера паливного бака.
3. Промийте паливний бак чистим бензином.
4. Вийміть з паливного шланга паливний фільтр. Перевірте його цілісність і чистоту, при необхідності промийте чистим бензином або замініть.

Графік проведення технічного обслуговування.

ПЕРІОД РЕГУЛЯРНОГО ОБСЛУГОВУВАННЯ (4)		перед використанням	через місяць або 5 годин роботи	через 3 місяці або 25 годин роботи	Через 6 місяців або 50 годин роботи	Через рік або 100 годин роботи	Через 2 роки або 250 часов роботи
ПУНКТ							
Масло	контроль	○					
	заміна		○		○(2)		
Фільтр повітряний	Перевірити	○					
	заміна			○			
свічка	Перевірка					○	
	Налаштування заміна						○
гальма маховика (типи а)	контроль				○		
Паливний бак і фільтр	контроль					○(3)	
Паливна трубка	контроль	Кожні 2 роки (при необхідності замінити) (3)					
клапанний зазор	Перевірка Налаштування					○(3)	
Камера згоряння	контроль	Через кожні 200 годин (3)					

Усунення несправностей.

Двигун не запускається	можлива причина	виправлення
1.Перевірте паливо.	Паливо скінчилося.	заправитися бензином
	Погане паливо; двигун зберігається без зливу бензину, заправлялися поганим бензином	Злив паливного бака і карбюратора (стор. 5). Заправитися свіжим бензином.
2. Зніміть і перевірте свічку запалювання.	Зніміть і перевірте свічку запалювання.	Замінити свічку запалювання (стор. 8).
	Свічка запалювання волога з паливом (залитий двигун).	Висушіть і встановіть свічку запалювання.
3. Віднесіть двигун до авторизованого дилера або зверніться до керівництва по експлуатації.	Паливний фільтр забитий, несправність карбюратора, несправність запалювання, заїло клапан і т. Д.	При необхідності замініть або відремонтуйте пошкоджені компоненти.
4. Натискаємо кнопку праймера	У холодному стані.	Натискаємо кнопку праймера

Двигун БРАКУЄ ПОТУЖНОСТІ	можлива причина	виправлення
перевірити очищувач повітря.	Засмітилися елементи фільтра повітря.	Очистити або замінити елементи фільтра повітря (стор. 9).
Перевірити палива.	Погане паливо; двигун зберігається без зливу бензину, заправлялися поганим бензином	Злив паливного бака і карбюратора (стор. 5). Заправитися свіжим бензином.
Віднесіть двигун до авторизованого дилера або зверніться до керівництва по експлуатації.	Паливний фільтр забитий, несправність карбюратора, несправність запалювання, заїло клапан і т. Д.	При необхідності замініть або відремонтуйте пошкоджені компоненти.

9. Гарантійне зобов'язання.

На інструмент поширюється гарантія, відповідно до терміну, зазначеного в гарантійному талоні. Ви можете ознайомитися з правилами гарантійного обслуговування в гарантійному талоні, що додається до інструкції по експлуатації.

10. Термін служби виробу.

Термін служби виробу становить 5 років. Зазначений термін служби дійсний при дотриманні споживачем вимог даного посібника. При повному виробленню ресурсу інструменту, його необхідно утилізувати відповідно до встановлених правил в Україні.

ЗАБОРОНЕНО застосування інструменту не за призначенням!

11. Перелік критичних відмов і помилкові дії персоналу або користувача.

Не використовувати з пошкодженої рукояткою або пошкодженим корпусом.

Не використовувати при появі диму безпосередньо з корпусу виробу.

Не використовувати на відкритому просторі під час.

Не використовувати при появі сильної вібрації.

12. Дії персоналу в разі інциденту, критичної відмови або аварії.

При виникненні інциденту або аварії слід негайно зупинити роботу з інструментом, знеструмити, звернутися в сервісну службу, діяти за вказівками служби сервісу, якщо такі надійшли, і не допускати людей до роботи з інструментом.

13. Критерії граничних станів.

Корпус пошкоджений.

14. Зберігання.

Необхідно зберігати в сухому місці. Необхідно зберігати подалі від джерел підвищених температур і впливу сонячних променів. При зберіганні необхідно уникати різкого перепаду температур. Зберігання без упаковки не допускається.

15. Транспортування.

Категорично не допускається падіння і будь-які механічні дії на упаковку при транспортуванні. При розвантаженні і навантаженні не допускається

Sturm! Інструкція з експлуатації та техобслуговування самохідної бензинової газонокосарки ст. 22

використання будь-якого виду техніки, що працює за принципом затиску упаковки.

16. Утилізація.

Відслуживші свій термін інструменти, приладдя і упаковку слід здавати на екологічно чисту рекуперацію відходів. **Не викидайте інструменти разом із побутовим сміттям!**

17. Значення параметра шуму.

Типовий рівень виваженого звукового тиску (A), який вимірюється відповідно до EN60335:

Рівень звукового тиску (LpA): 85 дБ (A)

Рівень звукової потужності (LWA): 96 дБ (A)

Похибка (K): 3 дБ (A).

Використовуйте засоби захисту слуху.

Вібрація.

Загальний рівень вібрації (векторна сума за трьома координатами), визначений відповідно до EN60335:

Поширення вібрації (ah, AG): 6,48 м / с².

Похибка (K): 1,5 м / с².

18. Інформація для покупця.

Дата виробництва вказана в 10-значному серійному номері інструменту, нанесеного на його корпус:

1-а і 2-я цифра позначає рік, наприклад, «14» позначає, що виріб зроблений в 2014 році.

3-тя і 4-я цифри позначають номер місяця в році виробництва, наприклад, «05» - травень.

Виготовлено в КНР.

Дата виготовлення вказана на упаковці.