

Mächtig

MCG-3145

Пила ланцюгова бензинова

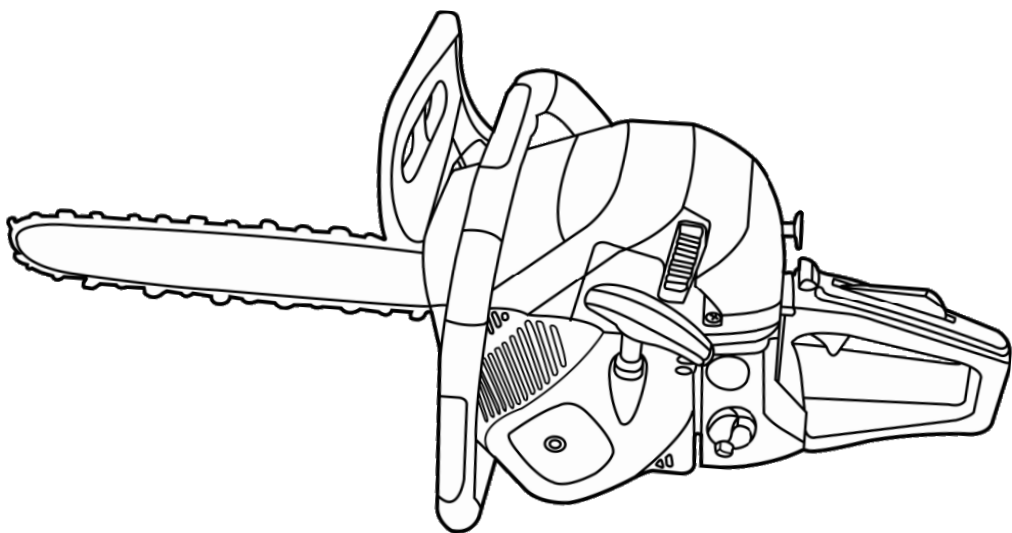

UA

CE

ЗМІСТ

Вступ.....	3
1 Заходи безпеки.....	3
2 Опис і принцип роботи.....	5
3 Підготовка виробу до використання.....	7
4 Використання виробу.....	9
5 Технічне обслуговування виробу.....	13
6 Поточний ремонт складових частин виробу	16
7 Строк служби, зберігання, транспортування.....	16
8 Гарантії виробника (постачальника).....	17
9 Технічний паспорт.....	18
10 Комплектність.....	19
11 Утилізація	19

ІНСТРУКЦІЯ З ЕКСПЛУАТАЦІЇ

(копія оригіналу)

УВАГА!

ШАНОВНИЙ ПОКУПЕЦЬ!

Вдячні вам за придбання даної моделі інструмента торгової марки Mächzt. Ця модель поєднує в собі сучасні конструктивні рішення для збільшення ресурсу роботи, продуктивності і надійності інструмента, а також для його безпечного використання. Ми впевнені, що продукція торгової марки Mächzt буде вашим помічником на довгі роки.

При купівлі пили ланцюгової бензинової **MCG-3145** вимагайте перевірки її працездатності пробним запуском і перевірки відповідності комплектності (розділ «Комплектність» Інструкції з експлуатації).

Перед експлуатацією пили ланцюгової бензинової уважно вивчіть Інструкцію з експлуатації та дотримуйтесь заходів безпеки при роботі.

Переконайтеся, що Гарантійний талон повністю і правильно заповнений. В процесі експлуатації дотримуйтесь вимог Інструкції з експлуатації (Технічного паспорта).

ВСТУП

Пила ланцюгова бензинова **MCG-3145** призначена для пиляння дерев, обрізки суків, заготівлі дров у побутових умовах.

Уважно вивчіть цю Інструкцію з експлуатації, в тому числі розділ «Заходи безпеки». Тільки таким чином ви зможете навчитися правильно поводитися з інструментом і уникнете помилок і небезпечних ситуацій.



УВАГА! Порушення вказівок та інструкцій з техніки безпеки, можуть стати причиною пожежі та важких травм. Пам'ятайте, ваша безпека – ваша відповідальність.

1 ЗАХОДИ БЕЗПЕКИ

1.1 Загальні правила безпеки



УВАГА! Перед першим введенням в експлуатацію необхідно уважно ознайомитися із загальними правилами безпеки. Недотримання нижчезазначених вказівок з техніки безпеки може стати небезпечним для життя.



ПОПЕРЕДЖЕННЯ!

Перед використанням обладнання повинні бути вжиті всі необхідні заходи безпеки для того, щоб зменшити ступінь ризику загоряння і знизити ймовірність пошкодження корпусу і деталей виробу. Ці запобіжні заходи викладені нижче.

Уважно прочитайте всі вказівки, перш ніж спробуєте використовувати інструмент і збережіть їх.

1.1.1 Перед експлуатацією необхідно уважно ознайомитися з Інструкцією з експлуатації й дотримуватися її вимог.

1.1.2 Експлуатувати виріб необхідно згідно його призначення і вимог, зазначеними в Інструкції з експлуатації. Дбайливо ставтесь до виробу, не піддавайте його ударам, перевантаженням.

1.1.3 При роботі необхідно використовувати індивідуальні засоби захисту: захисні окуляри для захисту очей; засоби захисту від шуму; захисну маску (респіратор) для захисту від пилу; міцні рукавички для захисту рук; захисне взуття, захисну каску, якщо не виключена небезпека удару падаючими предметами. При роботі необхідно носити щільний спецодяг, який облягає.

1.1.4 При експлуатації бензопили необхідно виконувати правила пожежної безпеки. Паління, користування відкритим вогнем і нагрівальними приладами поблизу місця зберігання палива, або виробу забороняється. Запаси палива й масла необхідно зберігати в укритті на безпечній відстані від працюючого виробу, або відкритого вогню.

1.1.5 Будьте обережні при роботі з бензином. Пуск двигуна здійснюйте на відстані не менш трьох метрів від місця заправки.

1.1.6 Забороняється заправляти бензопилу паливом і мастилом при працюючому двигуні.

1.1.7 Забороняється працювати бензопилою поблизу легкозаймистих матеріалів як у відкритих, так і в закритих приміщеннях. Існує небезпека вибуху або пожежі.

1.1.8 Щоразу перед початком роботи варто виконувати технічний огляд і перевірку бензопили відповідно до пункту розділу «Підготовка до роботи» цієї Інструкції.

1.1.9 Технічне обслуговування необхідно здійснювати тільки з вимкненою бензопилою.

1.1.10 При роботі не допускайте знаходження в небезпечній зоні сторонніх осіб, дітей і тварин.

1.1.11 Перед початком роботи займіть стійке положення, переконайтеся у тому, що робоче місце вільно від будь-яких перешкод і був прокладений шлях евакуації.

1.1.12 Для зниження небезпеки віддачі під час роботи тримайте пилу двома руками щоб уникнути травм. Не працюйте одною рукою.

1.1.13 Слідкуйте за тим, щоб рукоятки пили були сухими й чистими.

1.1.14 Слідкуйте за тим, щоб у зоні руху пиляльного ланцюга не перебували які-небудь частини тіла.

1.1.15 Перед пуском переконайтеся в тому, щоб бензопила не торкалася сторонніх предметів.

1.1.16 Працювати бензопилою дозволяється тільки в добре провітрюваних місцях.

1.1.17 Необхідно вимикати двигун перед тим, як покласти бензопилу.

1.1.18 Носити бензопилу необхідно тільки з вимкненим двигуном. При цьому глушник повинен бути спрямований убік від тіла! Напрямна шина повинна бути спрямована назад.

1.1.19 При транспортуванні бензопили необхідно надягати на пиляльний ланцюг захисний кожух.

1.1.20 Не використовувати бензопилу, якщо вона перебуває в технічному стані обмеженої здатності до роботи.

1.1.21 Забороняється експлуатувати бензопилу при виникненні під час роботи хоча б однієї з наступних несправностей:

- несправність елементів керування;
- несправність гальма ланцюга або захисного кожуха передньої рукоятки;
- витік палива або масла;
- несправність системи змащення (відсутність подачі масла для змащення ланцюга);
- поява стороннього шуму або стукоту усередині бензопили;
- поломка або поява тріщин у корпусній деталі, рукоятці, захисному огороженні.

1.1.22 Забороняється:

- передавати бензопилу дітям, а також особам, які не ознайомилися з існуючою інструкцією;
- використовувати бензопилу для пиляння інших матеріалів, крім деревини;
- використовувати бензопилу у вибухонебезпечної атмосфері.

1.1.23 Стережіться опіків, тому що деякі частини бензопили нагріваються до високої температури.

1.1.24 Забороняється валити дерева, якщо у вас немає спеціального знання й досвіду. Перед тим як валити дерево прочитайте відповідні інструкції, які можна знайти, наприклад, на відповідних сайтах Інтернету.

1.1.25 Будьте обережні при обрізанні сучків і кущів, тому що тонкі гілки можуть заплутатися в ланцюзі, вилітати в різні боки, або вивести вас з рівноваги.

1.1.26 Необхідно звертати увагу на гілки у защемленому стані. Існує можливість віддачі у разі звільнення.



УВАГА! Віддача може привести до смертельних різаних ран.

1.1.27 Засоби безпеки при віддачі (ривку назад). Віддача є найбільш частою причиною нещасних випадків:

- при віддачі, пила, вийшовши з під контролю, відкидається несподівано у бік користувача, наприклад: якщо пиляльний ланцюг у зоні навколо верхньої чверті вершини шини випадково натрапляє на дерево або інший твердий предмет, або якщо при обрізці сучків пила стикається з іншим суком. Не сподівайтесь тільки на засоби що знижують віддачу, які інтегровані в пилу.

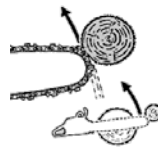

Найбільш надійним способом уникнути віддачі є обачна й правильна робота;

- усвідомлення можливості виникнення віддачі може знизити або виключити момент несподіванки. Неконтрольована реакція може стати причиною нещасного випадку;
- при роботі пилу завжди тримайте двома руками, при цьому права рука повинна перебувати на задній рукоятці, ліва - на передній рукоятці (теж саме для "шульг"). Для надійного утримання пили передню й задню рукоятки щільно охоплюйте великими пальцями рук. Міцна хватка допоможе знизити небезпеку віддачі і зберегти контроль над пилою;
- переконайтеся у тому, що робоче місце вільне від будь-яких перешкод. Вершина шини не повинна торкатися дерева або іншого твердого предмету;
- пиляти треба при високій швидкості двигуна;
- при роботі не нахилийтеся сильно вперед і не пиляйте вище рівня плеча;
- спостерігайте постійно за вершиною шини;
- не пиляйте вершиною шини;

- ніколи не зрізуйте більш одного сука за один раз;
- шину вставляйте в початий розпил дуже обережно;
- «врізання» виконувати тільки при наявності досвіду в роботі подібним чином;
- звернути увагу на положення ствола і напрямок зусилля, що стискають щілину розпилу і які могли б затиснути пиляльний ланцюг;
- працюйте тільки з правильно заточеним і натягнутим пиляльним ланцюгом;
- заточення пиляльного ланцюга й технічне обслуговування повинні здійснюватися відповідно з існуючою інструкцією;
- для заміни використовуйте тільки шини й пиляльні ланцюги, які рекомендовані заводом виробником ТМ Mächztz.

1.2 Особливі вимоги експлуатації виробу (Заходи безпеки)

1.2.1 Застосовувати виріб дозволяється тільки відповідно до призначення, яке зазначене у Інструкції з експлуатації.

1.2.2 При експлуатації виробу необхідно дотримуватися всіх вимог Інструкції з експлуатації (Технічного паспорта), дбайливо поводитися з ним. До роботи з виробом допускаються лише особи, які пройшли відповідне навчання і мають допуск до роботи з бензопилами.

1.2.3 При приготуванні, зберіганні паливної суміші, при заправці бензопили існує висока ймовірність займання:

- будьте обережні! Бензин надзвичайно легко запалюється;
- перебувайте на безпечній відстані від відкритого вогню;
- не проливайте паливо;
- перед заправкою паливом завжди зупиняйте двигун;
- не виконуйте заправку, поки двигун не охолоне повністю - паливо може перелитися – небезпека пожежі;
- різьбову пробку паливного баку відкручуйте обережно, з тим щоб надлишковий тиск знижувався повільно і паливо не могло розбризкуватися;
- заправку паливом виконувати тільки на добре провітрюваних місцях;
- якщо паливо було пролите, виріб необхідно негайно очистити;
- слідкуйте за тим, щоб паливо не потрапило на одяг, в іншому випадку негайно змінити одяг.

1.2.4 Двигун зі знятим ковпачком дроту свічки запалювання або з викрученою свічкою запалювання дозволяється запускати за допомогою пускового пристрою тільки тоді, коли вимикач зупинки знаходиться в позиції «STOP» (Зупинка) – небезпека пожежі через іскри запалювання поза циліндром!

1.2.5 Паливну суміш, бензин, оливу для двотактних двигунів і оливу для змащення пиляльного ланцюга зберігати тільки в каністрах, надписаних належним чином згідно з приписами. Уникати прямого попадання бензину на шкіру, а також вдихання бензинових парів - небезпечно для здоров'я!

1.2.6 При несправності гальмівної системи пиляльного ланцюга, бензопилу негайно зупинити – небезпека травми! Зверніться до сервісної служби ТМ Mächztz! Не користуйтеся бензопилою до повного усунення несправності.

1.2.7 Тривале користування бензопилою може привести до викликаних вібрацією порушень місцевого кровообігу (синдром «білих пальців»).

Загальноприйнята тривалість користування пристроєм не може бути встановлена, тому що це залежить від багатьох факторів.

Тривалість часу роботи з пристроєм може бути збільшена завдяки:

- захисту рук (товсті рукавички);
 - роботі з перервами.
- Тривалість часу роботи з пристроєм скорочується внаслідок:
- особистої схильності робітника до поганого кровообігу (ознаки: часто холодні пальці, свербіння пальців);
 - низьких зовнішніх температур;
 - великих зусиль при утримуванні бензопили (надмірне стискання заважає кровообігу).



УВАГА! При регулярному, тривалому користуванні бензопилою і при повторній появі негативних симптомів (наприклад, свербіння пальців) рекомендується виконувати регулярне медичне обстеження.

2 ОПИС І ПРИНЦИП РОБОТИ

2.1 Призначення виробу

2.1.1 Пила ланцюгова бензинова **MCG-3145** (надалі – виріб, пила, бензопила) призначена для пиляння дерев, обрізки суків, заготівлі дров у побутових умовах.

Пила забезпечена захисним пристроєм - механічним гальмом ланцюга, що зупиняє його рух протягом декількох часток секунди, а також праймером і системою «легкий старт» для полегшення запуску двигуна бензопили. Пила не призначена для тривалих робіт, оскільки вібрація несприятливо впливає на стан здоров'я.

2.1.2 Пила може експлуатуватися в умовах:

- температура навколишнього середовища від мінус 15 °С до плюс 40 °С;
- відносна вологість повітря до 80% при 20 °С;
- висота над рівнем моря до 1500 м.

2.1.3 У зв'язку з постійною роботою над вдосконаленням виробу, виробник залишає за собою право вносити в його конструкцію незначні зміни, які не відображені в цій Інструкції з експлуатації (Технічному паспорті) і не впливають на ефективну і безпечну роботу інструмента. Тому дані та ілюстрації, які наведені в цій Інструкції з експлуатації, не можуть служити підставою для претензій.

2.2 Склад виробу

Зовнішній вигляд пили ланцюгової бензинової **MCG-3145** показаний на рисунку 1.



Рисунок 1

1. Передній захисний пристрій з функцією гальма ланцюга
2. Рукоятка пускового троса стартера
3. Кришка повітряного фільтра
4. Фіксатор кришки повітряного фільтра
5. Важіль управління дросельною заслінкою
6. Праймер (помпа підкачування паливної суміші), розташований на правій стороні задньої частини корпусу виробу
7. Запобіжний важіль
8. Задня рукоятка
9. Клавіша дроселя (клавіша акселератора, або важіль подачі палива)
10. Пусковий вимикач (вимикач запалювання)
11. Кришка паливного бака
12. Кришка масляного бака для змащення ланцюга
13. Передня рукоятка
14. Ланцюг
15. Напрямна шина
16. Отвір для змащення зірочки напрямної шини

2.3 Пристрій і принцип роботи

2.3.1 Виріб складається з наступних складових частин: пиляльної гарнітури, одноциліндрового двотактного карбюраторного двигуна з повітряним охолодженням, системи запалювання, карбюратора, паливної системи, системи автоматичного змащування ланцюга, стартеру бензопили.

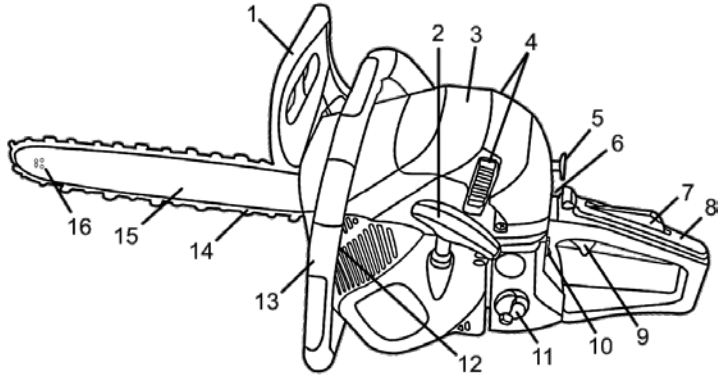
2.3.2 Пиляльна гарнітура - консольного типу, складається з пиляльного ланцюга, напрямної шини і приводної шестерні. Змащення направляючого паза напрямної шини в процесі роботи - безперервне, автоматичне, за допомогою плунжерного безклапанного насоса золотникового типу. Насос і масляний бак для змащення ланцюга розташовані в корпусі двигуна.

2.3.3 Для більш безпечного процесу натягування ланцюга регульовальний гвинт механізму натягування виведений з боку кришки зчеплення. Крім того, такий тип конструкції скорочує час і спрощує процес натягування ланцюга.

2.3.4 Двотактний двигун виробу працює на паливній суміші бензину і масла, яка одночасно виконує змащення деталей циліндро-поршневої групи. Регулювання обертів двигуна (необхідну подачу повітряно-бензинової суміші) та налаштування при запуску виробу здійснюється карбюратором.

Запалювання бензопили являє собою систему, яка забезпечує появу іскри в момент запуску і роботи двигуна. Даний процес відбувається в результаті загоряння паливної суміші в циліндрі електричним розрядом. Пристроєм для підпалювання паливної суміші служить свічка запалювання, яка спрацьовує у встановлений момент роботи двигуна на кожному циклі.

Охолодження двигуна здійснюється повітряною системою, що складається з відцентрового вентилятора, крильчатка якого знаходиться на маховику, і кожуха, які направляють потік повітря на ребристу поверхню циліндра. Ступінь охолодження двигуна залежить від температури навколишнього повітря, забруднення ребер циліндру, а також від якості паливної суміші. Збагачення паливної суміші призводить до зниження температури двигуна, а збіднення - до підвищення.

2.3.5 Виріб оснащений механізмом легкого запуску. Конструкція цієї системи дуже проста і надійна. Витягаючи шнур, стискається додаткова потужна пружина, яка встановлена між бобиною стартеру і маховиком. У певний момент ця пружина звільняє накопичену енергію і починає обертати маховик колінчастого валу двигуна бензопили. Запуск двигуна виходить легким і плавним, без ривків. Таку пилу легко завести, не докладаючи великих фізичних зусиль.

2.3.6 Для найбільш безпечного користування виріб має гальмо пиляльного ланцюга, яке встановлене для захисту оператора від травм при віддачі (відкиданні) пили в процесі роботи. Ланцюг при спрацьовуванні гальма зупиняється протягом часток секунди. Гальмо ланцюга при віддачі може вмикатися як вручну через натискання (в сторону пиляльної гарнітури) лівою рукою переднього захисного пристрою для рук, так і автоматично - під дією інерції мас цього ж захисного пристрою.

2.3.7 Для полегшення запуску двигуна (особливо при низькій температурі) виріб забезпечений ручною помпою (праймером) для підкачування паливної суміші в карбюратор перед запуском двигуна. «Зайва» паливна суміш з карбюратора відводиться назад в паливний бак - свічка при підкачуванні «не заливається».

2.3.8 У зв'язку з постійним вдосконаленням виріб може мати незначні відмінності від опису та рисунків, які не погіршують його експлуатаційних властивостей.

3 ПІДГОТОВКА ВИРОБУ ДО ВИКОРИСТАННЯ



УВАГА! Забороняється починати роботу виробом, не виконавши вимог з техніки безпеки, зазначених у розділі 1 «Заходи безпеки» цієї Інструкції з експлуатації. Перед початком зборки виробу слід зняти всі транспортні прокладки та стрічки і після цього переходити до складання виробу.

3.1 Складання

Розпакуйте бензопилу і огляньте комплект поставки на предмет відсутності зовнішніх пошкоджень.

Перед початком роботи (при вимкненій бензопилі) необхідно виконати складання частин пили та регулювання натягу ланцюга в наступному порядку:



УВАГА! Перед монтажем зубчастого упору, напрямної шини, ланцюга, а також при будь-яких регулюваннях переконайтеся, що запалювання пили вимкнено.

- Надягніть міцні рукавички для захисту рук.
- Потягніть рукоятку гальма (1, рисунок 1) в бік передньої рукоятки (13, рисунок 1), щоб переконатися, що гальмо ланцюга вимкнуте.
- Відгвинтіть гайки, що кріплять кришку зчеплення, та зніміть її.
- Встановіть на передній частині корпусу зубчастий упор (17, рисунок 2) та зафіксуйте його гвинтами (18, рисунок 2) з комплекту поставки.
- Встановіть напрямну шину (15, рисунок 3) на напрямні гвинти (19) під кришкою зчеплення, якомога ближче до ведучої зірочки, яка розташована під диском зчеплення (20).
- Одягніть ланцюг на ведучу зірочку та вставте хвостовий ланок ланцюга (14, рисунок 3) в паз верхньої частини напрямної шини, переконавшись, що ріжучі кромки ланок дивляться вперед.
- Потягніть напрямну шину вперед, натягнувши таким чином ланцюг (дивіться рисунок 3).



Рисунок 2



Рисунок 3

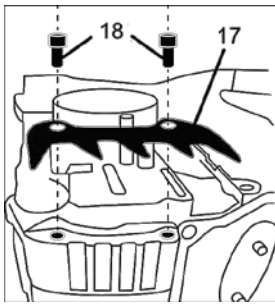

Рисунок 4

- Відрегулюйте гвинт натягу ланцюга на боковій частині кришки зчеплення таким чином, щоб штифт натягу ланцюга (21, рисунок 4) сумістився з відповідним отвором напрямної шини. При цьому отвори на кришці зчеплення повинні збігатися з напрямними гвинтами (19, рисунок 4).
- Вставте штифт механізму натягу ланцюга (21, рисунок 4) в спеціальний отвір на напрямній шині та одягніть кришку зчеплення. Вручну нагвинтіть гайки фіксації кришки зчеплення.
- Перевірте правильність встановлення хвостовиків ланцюга на ведучу зірочку, протягнувши ланцюг вперед по напрямній шині.
- Обертаючи гвинт натягу ланцюга за годинниковою стрілкою, натягніть ланцюг до тих пір, поки він не буде щільно прилягати до нижньої сторони напрямної шини. Перевірте натяг, потягнувши ланцюг вгору.
- Утримуючи вістря напрямної шини у верхньому положенні, затягніть гайки, що кріплять кришку зчеплення, свічним ключем із комплекту поставки.
- Регулярно перевіряйте натяг ланцюга. Правильно натягнутий ланцюг забезпечує гарні результати в роботі та служитиме довше.

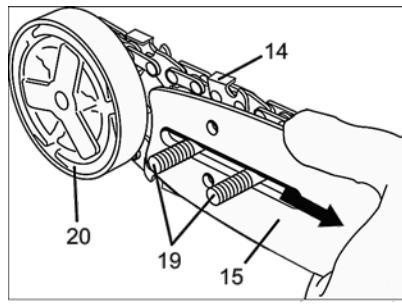

УВАГА! Неправильне регулювання натягнення ланцюга приводить до швидкого зношування ланцюга, шини й ведучої зірочки.

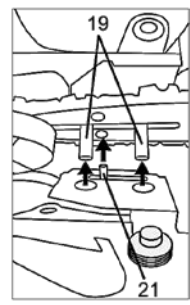
3.2 Підготовка паливної суміші та заправка

Бензопила оснащена двотактним двигуном і повинна завжди працювати на суміші бензину й оливи. Використовуйте оливу, призначену для двотактних двигунів із повітряним охолодженням (відповідне класифікації API TB або API TC, JASO FB або JASO FC). Рекомендований бензин – А92 або А95. Якщо двигун працює на іншому бензині з іншим октановим числом, це може призвести до підвищення температури двигуна при роботі і до збільшення навантаження, що створює мікроподряпини на стінках циліндра та нагар на поршнях..

3.2.1 Паливна суміш



УВАГА! Не готуйте суміш більше ніж на 14 днів. Готова паливна суміш, що зберігається більше 14 днів, втрачає якість та може засмітити канали карбюратора бензопили.

Щоб забезпечити правильну суміш, важливо точно відміряти кількість оливи. Рекомендоване співвідношення бензин/олива для двотактних двигунів – 40:1 (якщо інше співвідношення не передбачене виробником оливи), для процесу обкатки рекомендується використовувати паливну суміш в пропорції 25:1 (на літр бензину А92 або А95 – 40 мл оливи для двотактних двигунів). Рекомендується користуватися таблицею 1 для підготовки паливної суміші.

Таблиця 1

Бензин, літрів	Моторна олива для двотактних двигунів, мл
0,5	12,5
1	25
2	50
3	75
5	125
Співвідношення бензин/олива	40:1 (40 частин бензину на одну частину оливи, тобто 2,5% оливи від кількості бензину)

3.2.2 Змішування та заправка

Завжди змішуйте бензин та оливу в чистій ємності. Рекомендовано використовувати ємність для змішування з комплекту поставки. Заповніть ємність бензином до нижньої позначки. Долийте оливу до необхідної позначки. Герметично закрийте кришку ємності, ретельно перемішайте суміш та залийте в паливний бак. Горловина бака для заправлення паливом позначена відповідним зображенням.

3.3 Змащення ланцюга



УВАГА! Погане змащення напрямної шини може викликати заклинювання ланцюга і призвести до серйозних травм.

При кожній заправці паливом обов'язково перевіряйте та доливайте оливу для змащування ланцюга. Кришка горловини масляного бака (12, рисунок 1) позначена відповідним зображенням. Рекомендовано використовувати тільки спеціальну оливу для ланцюгів. Олива для ланцюгів значно знижує тертя та нагрів ланцюга і напрямної шини, полегшує їх очищення від стружки та пилу, надійно захищає від корозії та придатна до всесезонного використання.

Перевіряйте змащування ланцюга при кожному заправленні паливом. Направте вістря напрямної шини на світлу поверхню (наприклад, аркуш паперу) на відстані приблизно 20 см. Через декілька секунд обертів ланцюга на світлій поверхні повинна з'явитися чітка смуга оливи.

Якщо смуга оливи не з'явилася - система змащення не працює. У такому випадку:

- Перевірте, щоб канал для оливи (23, рисунок 5) та направляючі на напрямній шині (22, рисунок 5) не були засмічені. При необхідності прочистіть їх.
- Перевірте, чи вільно обертається зірочка (24, рисунок 5) на вістрі напрямної шини. Якщо після виконання всіх зазначених вище заходів робота системи змащення не відновилася, слід звернутися до фірмового сервісного центру ТМ Mächztz.



Рисунок 5

4 ВИКОРИСТАННЯ ВИРОБУ

4.1 Обкатка

Перед початком експлуатації бензопили потрібна її попередня обкатка. Вона необхідна, з одного боку, для продовження служби бензинового двигуна: під час фази обкатки рухливі деталі повинні спочатку притертися одна до одної, тому що в приводному механізмі підвищене тертя. З другого боку, під час обкатки можна придбати необхідні навички для роботи з бензопилою. Це особливо важливо для тих, хто працює з бензопилою вперше.

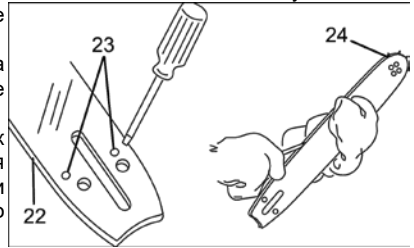
Перед використанням:

- Перевірте, щоб гальмо ланцюга (1, рисунок 1) правильно функціонувало (увімкнене – важіль захисного пристрою (1) переведений уперед (убік пиляльної гарнітури), вимкнено – важіль переведений назад (убік рукоятки)).
- Перед запуском бензопили гальмо ланцюга має бути увімкнене, щоб зменшити можливість контакту з ланцюгом при запуску.
- Перевірте корпус та рукоятки на відсутність пошкоджень та забруднень.
- Перевірте клавішу дроселя, кнопку його блокування та вимикач запалювання на справність.
- Перевірте натяг ланцюга.
- Запустіть двигун та дайте йому попрацювати близько 2-3 хвилин на холостих обертах. Після цього можна почати різання деревини, не перевантажуючи бензопилу. Найкращий результат обкатки досягається, якщо не докладати надмірних зусиль на напрямну шину. Рекомендується виконувати роботу таким чином: 10-15 хвилин роботи, 5 хвилин відпочинку з вимкнутим двигуном. Повним обкатуванням двигуна вважається відпрацювання 2-3 баків паливної суміші.

4.2 Запуск холодного двигуна

- Вимикач запалювання (10, рисунок 1) переведіть в положення «Увімкнене» («I», «ON»).
- Повністю витягніть ручку повітряної заслінки карбюратора (5, рисунок 1) (положення «CHOК» – повітряна заслінка повністю закрита).
- Декілька разів натисніть на праймер (паливний насос 6, рисунок 1), доки він частково не заповниться паливом. Праймер, заповнений паливом більше половини, свідчить, що до карбюратора надійшло паливо.
- Візьміться за передню рукоятку бензопили (13, рисунок 1) лівою рукою. Поставте бензопилу на землю, наступивши правою ногою на нижній бік задньої рукоятки (8, рисунок 1).



УВАГА! Ця бензопила оснащена системою стартера «легкий старт»!

Дотримуйтеся правил запуску двигуна бензопил, що мають систему «легкий старт». Конструкція цієї системи дуже проста і надійна. Витягаючи шнур стартера, стискається додаткова потужна пружина, яка встановлена між бобою стартера і маховиком. У певний момент ця пружина звільняє накопичену енергію і починає обертати маховик з колінчастим валом двигуна бензопили. Запуск двигуна виходить легким і плавним, без ривків. Таку пилу легко завести, не докладаючи великих фізичних зусиль.



ОБЕРЕЖНО! Шнур стартера бензопили з системою «легкий старт» не слід сильно і різко тягнути, так як витягування шнура сприяє лише стисканню пружини (дію компресії в цьому випадку долати не доводиться). Зайві різкі ривки шнура при взводі стартера можуть призвести до виведення з ладу системи запуску (стартер) бензопили і можуть стати причиною відмови у наданні гарантійного ремонту.

- Візьміть рукоятку стартера (2, рисунок 1) правою рукою і плавно потягніть шнур стартера. Зверніть увагу: не витягуйте повністю шнур стартера і не випускайте рукоятку стартера при витягнутому шнурі - це може привести до пошкодження стартера. Потягніть рукоятку стартера кілька разів, поки двигун не зробить робочий такт.



УВАГА! Не витягуйте шнур стартера на повну довжину, це може призвести до його обриву.

- Натисніть на ручку повітряної заслінки (5, рисунок 1), встановивши її в проміжне положення «START» (повітряна заслінка закрита наполовину).
- Правою рукою потягніть рукоятку стартера кілька разів, поки двигун не запуститься. Дайте двигуну попрацювати приблизно 5 секунд.
- Потім встановіть (повністю засуньте) ручку повітряної заслінки в положення «RUN» (режим холостого ходу).
- Вимкніть гальмо ланцюга, перевіривши на справність муфту зчеплення – ланцюг не повинен обертатися на холостому ходу.
- Якщо після декількох спроб двигун бензопили не запустився, перевірте свічку запалювання та паливний фільтр, за необхідності очистіть. Якщо двигун бензопили не запустився після виконання цих дій, зверніться до фірмового сервісного центру ТМ Mähtz.

4.3 Повторний запуск прогрітого двигуна

- Перед запуском двигуна переконайтеся, що гальмо ланцюга активоване (важіль захисного пристрою переведений уперед (убік пиляльної гарнітури)).
- Переведіть вимикач запалювання (10) в положення «Увімкнене» («I», «ON»).
- Витягніть ручку повітряної заслінки карбюратора (5) в проміжне положення (повітряна заслінка закрита наполовину).
- Візьміться за передню рукоятку бензопили (13) лівою рукою. Поставте бензопилу на землю, наступивши правою ногою на нижній бік задньої рукоятки (8, рисунок 1).
- Візьміть рукоятку стартера (2, рисунок 1) правою рукою і плавно потягніть шнур стартера. Зверніть увагу: не витягуйте повністю шнур стартера і не випускайте рукоятку стартера при витягнутому шнурі - це може привести до пошкодження стартера. Потягніть рукоятку стартера кілька разів, поки двигун не запуститься. Дайте двигуну попрацювати приблизно 5 секунд.
- Потім встановіть (повністю засуньте) ручку повітряної заслінки в положення «RUN» (режим холостого ходу (повітряна заслінка повністю відкрита)).
- Вимкніть гальмо ланцюга, перевіривши на справність муфту зчеплення – ланцюг не повинен обертатися на холостому ходу.



УВАГА! Завжди надійно тримайте бензопилу. Ніколи не запускайте бензопилу, кидаючи її вниз і утримуючи ручку шнура стартера. Цей метод дуже небезпечний, оскільки ви можете легко втратити контроль над бензопилою.

4.4 Проблемний запуск

Якщо двигун не запустився після 10 спроб, це може означати, що він залитий паливом. Залитий двигун можна очистити від зайвого палива (продути) встановленням ручки повітряної заслінки в положення «RUN» (важіль повністю засунутий, повітряна заслінка повністю відкрита) і виконанням після цього вищезазначеної процедури запуску прогрітого двигуна. Переконайтеся, що вимикач запалювання знаходиться в положенні «Увімкнене» («I», «ON»).

Для запуску може знадобитися багаторазова кількість спроб запуску, в залежності від того, наскільки двигун залитий паливом. Якщо двигун не запускається, дивіться Таблицю можливих несправностей.

4.5 Зупинка двигуна

- Відпустить клавішу акселератора (9).
- Переведіть вимикач запалювання (10) у положення «Увімкнене» («О», «OFF»).
- Дочекайтесь поки двигун зупиниться.

При переносі бензопили з одного робочого місця на інше заблокуйте гальмо ланцюга. Після завершення роботи встановіть на напрямну шину захисний кожух.

4.6 Розпилювання колоди

Перед виконанням розпилів слід бути особливо уважними при розпилюванні верхньої кромкою напрямної шини, тобто при пилянні з нижньої сторони колоди.

4.6.1 Розпилювання колоди за допомогою опор

Зробіть розпили колоди таким чином. Перший розпил (А) зробіть знизу вгору на 1/3 товщини колоди та закінчіть розпилювання (Б) зверху вниз (рисунок 6).

Якщо в колоді є дві точки опори по краях і опори правильно розташовані у співвідношенні з центром тяжіння, то перший розпил (А) зробіть зверху вниз (на третину діаметра колоди), а другий розпил (Б) – знизу вгору (назустріч першому розпилу).

Слідкуйте, щоб ланцюг не торкався ґрунту або іншого об'єкта під час або після завершення розрізання.



Рисунок 6



УВАГА! Якщо ланцюг заклинить при розпилюванні, зупиніть двигун! Не намагайтеся витягнути напрямну шину, що заклинила. Використайте важіль для того, щоб розвести пропил і витягти шину.

4.6.2 Робота нижньою частиною напрямної шини

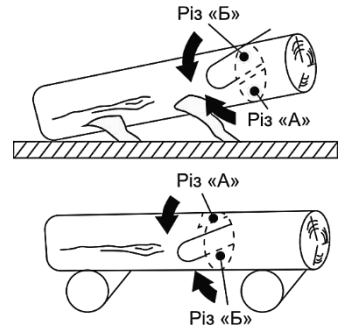
Найпростіше положення для розпилювання колоди – це робота нижньою частиною ланцюга. Розпилювання таким методом надає кращий контроль за бензопилою та зменшує ризик віддачі.

Якщо стовбур розміщено на ґрунті, зупиніть розпилювання після прорізання 2/3 колоди, переверніть колоду та закінчіть розпилювання з іншої сторони.

4.6.3 Обрізання сучків

При обрізанні сучків і товстих гілок треба застосовувати ті самі методи, що й при пилянні. Найбільш важкі ділянки слід проходити поетапно, закінчуючи відпилюванням у стовбура.

4.7 Техніка валки дерев



УВАГА! Для валки дерев необхідно мати значний досвід. Перед початком роботи уважно ознайомтеся з правилами валки дерев.

Безпечна відстань між деревом, що буде повалене, та людиною становить не менше 1,5 довжини дерева. Простежте, щоб перед або під час валки дерева в зоні небезпеки нікого не було.

При виборі напрямку, у якому потрібно повалити дерево, врахуйте такі фактори:

- нахил стовбура;
- викривлення стовбура;
- напрямку вітру;
- розташування гілок;
- вага снігу;
- перешкоди біля дерева, наприклад, інші дерева, лінії електромережі, дороги та будівлі.



Рисунок 7

Може виявитися, що направити дерево для падіння в обраному вами напрямку неможливо або небезпечно. У такому випадку необхідно валити дерево в декілька етапів частинами, застосовуючи спеціальне обладнання.

4.7.1 Очищення стовбура та підготовка до відходу

Спиляйте гілки до рівня плечей. Безпечніше спилювати зверху вниз, аби стовбур був між вами та бензопилою. Очистіть місце біля коріння дерева від кущів та високої рослинності. Перевірте робочу зону на відсутність перешкод (каміння, гілки, ями тощо), аби при відході не зачепитися за перешкоду.

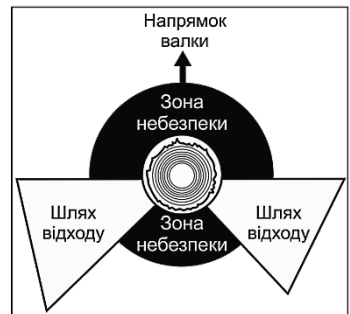

УВАГА! Не приступайте до повалення дерев з діаметром, більшим за довжину напрямної шини, без спеціальної підготовки!

4.7.2 Зарубочний підпил (рисунок 8)

Щоб спилити дерево в заданому напрямку, спочатку виконайте нижній горизонтальний зарубочний підпил величиною в 1/3 діаметра стовбура перпендикулярно напрямку падіння дерева, що допоможе уникнути защемлення ланцюга або напрямної шини при другому підпилі.

4.7.3 Задній валочний різ (рисунок 8)

Виконуйте задній валочний різ щонайменше на 50 мм вище горизонтального зарубочного підпилу і паралельно йому таким чином, щоб залишити достатньо деревини, яка виступає шарніром і буде утримувати дерево від скручування і падіння в небажаному напрямку. Не виконуйте різання по шарніру.



Рисунок 8



УВАГА! Під час робіт із валки лісу необхідно одразу після закінчення різання зняти шумозахисні навушники, аби чути звуки і попереджувальні команди.

4.7.4 Виконання пропилів (рисунок 9)

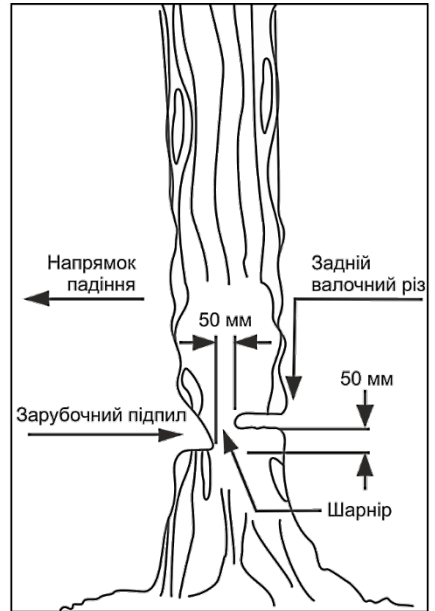
Увімкніть бензопилу. Почніть пиляти дерево з того боку куди воно має впасти (1, рисунок 9-А). Зробіть клиновидний пропил (2, рисунок 9-А) під кутом 30°-45°, глибина якого приблизно дорівнює 1/3 від товщини стовбура.



Рисунок 9

Валочний розпил (рисунок 9-Б) зробіть із протилежного боку від клиновидного пропилю, помістивши зубчастий упор бензопили на стовбур на 2-5 см вище нижнього краю клиновидного пропилю. Завершіть пиляння тоді, коли до внутрішнього краю клиновидного пропилю залишиться близько 1/10 діаметра стовбура. Коли робите валочний розпил, не намагайтеся пропиляти стовбур наскрізь до клиновидного пропилю.

Частина стовбура, яка залишилася непропиляною, буде направляти його в необхідний бік. Коли дерево почне падати, зупиніть роботу бензопили та негайно відійдіть у безпечну зону.

Якщо дерево не почало падати, необхідно забити клин (3, рисунок 9-В), після чого дерево почне падати в сторону клиновидного пропилу.

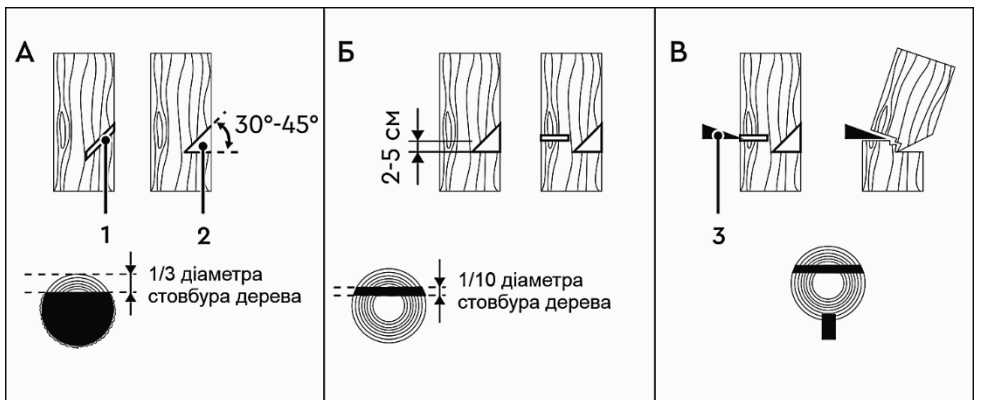
Можливість впливу на напрямок падіння буде повністю втрачена, якщо смуга розлому занадто вузька або пропили неправильно розміщені.

Після того як основний розпил та направляючий розпил виконані, дерево почне падати під дією власної ваги або за допомогою клину.

Рекомендуємо вам користуватися напрямною шиною, довжина якої більша від діаметра дерева, аби всі розпили виконувалися за один раз. Існує декілька методів валки дерев з діаметром більше, ніж довжина напрямної шини, однак ці методи більш ризиковані.

4.7.5 Звільнення неправильно поваленого дерева

Продумайте напрямок, у якому дерево або гілка зміститься при звільненні від навантаження, і де точка розлому (місце, де дерево зламалося би при збільшенні навантаження). Обдумайте, як найбезпечніше послабити тиск на дерево без шкоди для себе. У складних ситуаціях єдиний безпечний метод - відкласти вашу бензопилу та використовувати лебідку.

5 ТЕХНІЧНЕ ОБСЛУГОВУВАННЯ ВИРОБУ



УВАГА! Не виконуйте технічне обслуговування бензопили, при гарячому двигуні, щоб уникнути загоряння та опіків.

Правильне й регулярне обслуговування збільшує строк експлуатації і якість роботи бензопили. Користувач може виконувати тільки ті роботи, по технічному обслуговуванню і догляду, які описані в цій Інструкції. Інші види обслуговування й ремонт повинні здійснювати спеціалізовані сервісні центри.

5.1 Перевірка справності механізмів та деталей безпеки бензопили

5.1.1 Перевірка функціонування гальма

- Перевірте важіль гальма на наявність зовнішніх пошкоджень, упевніться, що він нормально рухається та надійно закріплений на кришці зчеплення.
- Переведіть важіль гальма у вимкнуте положення (до передньої рукоятки).
- Покладіть бензопилу на стійку рівну поверхню та запустіть двигун. Перевірте, щоб ланцюг не торкався землі чи іншого об'єкта.
- Візьміть у руки бензопилу за обидві рукоятки. Дайте повний газ і приведіть у дію гальмо ланцюга, натиснувши кистю руки на важіль гальма ланцюга (в бік пиляльної гарнітури).
- Ланцюг повинен негайно зупинитися.
- Якщо ланцюг не зупинився, зупиніть двигун та зверніться до уповноваженого сервісного центру ТМ Mähtz.

5.1.2 Перевірка зносу гальмівної стрічки

- Видаліть тирсу деревини та бруд з ланцюгового гальма та муфти зчеплення.
- Перевірте, аби гальмівна стрічка була принаймні 0,6 мм товщиною в найтоншому місці.

5.1.3 Перевірка клавіші блокування кнопки дроселя

Клавіша блокування кнопки дроселя (газу) запобігає випадковому натисканню кнопки газу.

- Натисніть на клавішу блокування кнопки дроселя (7, рисунок 1), після чого натисніть на клавішу дроселя (газу) (9, рисунок 1).
- Перевірте, аби клавіша блокування кнопки дроселя та кнопка газу вільно натискалися.

5.1.4 Перевірка системи гасіння вібрації



УВАГА! Робота з тупим або несправним ланцюгом призводить до збільшення вібрації бензопили.

Корпус бензопили ізолюваний від рукояток через спеціальні вібропоглинаючі (демпферні) елементи.

Регулярно перевіряйте, аби вібропоглинаючі елементи були надійно прикріплені до двигуна, не мали тріщин та не були деформовані.

5.1.5 Перевірка ріжучої гарнітури (напрямної шини та ланцюга)

Користуйтеся тільки рекомендованою виробником ріжучою гарнітурою (напрямною шиною, ланцюгом). Слідкуйте за тим, щоб зубці ланцюга були правильно заточені! Неправильно загострений чи пошкоджений ланцюг підвищує ризик нещасного випадку.

Щоразу перед роботою перевіряйте стан ланцюга на відсутність таких пошкоджень:

- Видимі тріщини на ланках та заклепках.
- Важке згинання ланцюга.
- Зношення ріжучих частин зубців ланцюга.



УВАГА! Ніколи не пиляйте тупим ланцюгом. Ознакою того, що ланцюг необхідно загострити, є потреба прикладати більше зусилля, при цьому замість тирси при роботі буде виникати дерев'яний пил.

Ланцюг бензопили повинен бути добре натягнутим! Недостатній натяг ланцюга збільшує ризик зіскакування ланцюга з шини. При цьому збільшується знос напрямної шини, ланцюга та ведучої зірочки.

Що більше ви працюєте ланцюгом, то більше він розтягується. Важливо перевіряти натяг ланцюга перед роботою та при кожному заправленні паливом. Ланцюг необхідно натягувати, не допускаючи перетягування, так щоб можна було його повернути рукою без надмірного зусилля.

Слідкуйте за тим, щоб ріжуча гарнітура (напрямна шина, ланцюг) була добре змащена! Погано змащений ланцюг може розірватися. Також при поганому змащенні прискорюється знос напрямної шини і зірочки.

Регулярно перевіряйте напрямну шину на наявність таких пошкоджень:

- Задирки на ребрах напрямної шини. При їх виникненні видаліть напилком.
- Нерівномірно зношена робоча поверхня напрямної шини – заглиблення на робочій поверхні з одного боку полотна внаслідок поганого натягу ланцюга.

Змащування зірочки напрямної шини

Очищайте та змащуйте зірочку напрямної шини через отвір для змащення (16, рисунок 1) кожного разу після використання бензопили. Для цієї мети використовуйте оливу для змащення ланцюга.

5.1.6 Ведуча зірочка

Слід регулярно перевіряти ступінь зносу ведучої зірочки. При сильному зносі зірочки необхідно звернутися до уповноваженого сервісного центру ТМ Mächtz.

5.1.7 Обслуговування повітряного фільтра

Повітряний фільтр слід перевіряти на відсутність забруднення кожного разу перед початком роботи.

- Відклацніть фіксатори кришки (4, рисунок 1), зніміть кришку повітряного фільтра та дістаньте повітряний фільтр, знявши його зі шпильки.
- Витрусіть повітряний фільтр та продуйте стисненим повітрям. Встановіть фільтр у зворотному порядку.

5.1.8 Перевірка стану свічки запалювання та її заміна

Якщо двигун втрачає потужність, погано запускається, погано тримає оберти холостого ходу, перш за все перевірте свічку запалювання.

- Зніміть кришку повітряного фільтра.
- Від'єднайте ковпачок від свічки запалювання.
- Відкрутіть Т-подібним ключем (з комплекту) свічку запалювання.
- Використовуючи спеціальний щуп (не входить до комплекту), виміряйте зазор між електродами свічки – він повинен бути 0,60-0,70 мм. Якщо необхідно, встановіть зазор, обережно підгинаючи бічний електрод.
- Закрутіть свічку та встановіть ковпачок на свічку запалювання.
- Якщо свічка пошкоджена або зношені електроди, замініть свічку.

На стан свічки запалювання впливають такі чинники:

- Погано відрегульований карбюратор.
- Неякісна паливна суміш (забагато оливи або вона неякісна).
- Забруднений повітряний фільтр.



УВАГА! Не запускайте двигун з викрученою свічкою запалення. Для перевірки іскри використовуйте тільки спеціальний тестер.



УВАГА! Свічка запалювання повинна бути надійно затягнута. Використовуйте тільки рекомендовані свічки для бензинових пил або їх аналоги з відповідним діапазоном високої температури з діаметром різьби 14 мм і довжиною юбки 9 мм.

5.1.9 Обслуговування паливного фільтра

- Відкрутіть кришку паливного бака (11, рисунок 1) та обережно дістаньте її з паливного бака, використовуючи дротяну петлю, дістаньте паливний фільтр.
- Від'єднайте паливний фільтр від паливного шланга.
- Зафіксуйте паливний шланг, щоб він не впав до паливного бака.
- Промийте паливний фільтр у бензині й очистіть м'якою щіткою.

- Під'єднайте паливний фільтр до паливного шланга та помістіть у паливний бак.
- Закрутіть кришку паливного бака.
- При пошкодженні або сильному забрудненні паливного фільтра його необхідно негайно замінити.

5.1.10 Перевірка глушника



УВАГА! Ніколи не використовуйте бензопилу з пошкодженим глушником або без глушника. Це значно збільшить рівень шумів.

Періодично підтягуйте гвинти фіксації глушника для надійного закріплення.

5.1.11 Обслуговування двигуна для досвідченого користувача

Регулювання карбюратора

Регулювальний гвинт «L» - подача палива на холостих обертах.

Регулювальний гвинт «H» - подача палива на максимальних обертах.

За допомогою гвинта «T» можна налаштувати оберт холостого ходу. Повертаючи цей гвинт за годинниковою стрілкою, оберт холостого ходу збільшуються. Для зменшення кількості обертів на холостому ходу гвинт необхідно обертати проти годинникової стрілки.

При роботі на холостих обертах ланцюг не повинен обертатися.



УВАГА! Поломки двигуна, викликані некоректними налаштуваннями карбюратора, не підлягають гарантійному ремонту!

5.2 Технічний огляд та технічне обслуговування

5.2.1 Технічний огляд

Кожний раз перед роботою і після закінчення роботи виконуйте технічний огляд відповідно пунктів таблиці 2.

Таблиця 2

Перед кожним увімкненням	Бензопила в цілому	Регулярно чистити зовні
	Пластиковий корпус	Перевіряти на предмет пошкоджень або тріщин. При виявленні пошкоджень зверніться до сервісного центру
	Ланцюг	Регулярно перевіряти на наявність пошкоджень та слідкувати за заточкою. У разі необхідності заточувати або замінювати на новий
		Перевіряти натяг ланцюга
	Напрямна шина	Якщо при роботі бензопилу веде вліво або вправо, необхідно замінити напрямну шину. Слідкувати, щоб зірочка на напрямній шині вільно оберталася
	Ведуча зірочка	Перевіряти на наявність пошкоджень. У разі необхідності зверніться у сервісний центр
	Аварійне гальмо ланцюга	Перевірка роботи
Вимикач запалення	Перевірка роботи	
Після кожного завершення роботи	Кришка паливного та масляного баків	Перевіряти наявність підтікання
	Напрямна шина	Очистити отвір та паз для змащення ланцюга
	Змащення ланцюга	Слідкувати за чистотою отворів підводу оливи

5.2.2 Технічне обслуговування

Дотримуйтесь наступних інтервалів технічного обслуговування (дивіться Таблицю 3).

Таблиця 3

№ п/п	Захід щодо технічного обслуговування	Періодичність, мотогодин
1	Перевірка затягування гвинтів, гайок	20
2	Очищення свічки запалення й перевірка зазору	10
3	Заміна свічки запалення	100
4	Очищення глушника	20
5	Очищення повітряного фільтра	20
6	Очищення або заміна паливного фільтра	20
7	Очищення або заміна масляного фільтра	20



УВАГА! Технічне обслуговування повинно виконуватися регулярно протягом усього строку служби виробу. Без виконання регулярного технічного обслуговування покупець втрачає право гарантійного обслуговування.

При рекомендованих умовах експлуатації виріб буде надійно працювати весь гарантований строк служби. Дотримання рекомендованих правил експлуатації дозволить вам уникнути передчасного виходу з ладу окремих частин і всього виробу в цілому.

Технічне обслуговування в сервісних центрах не входить в гарантійні зобов'язання виробника і продавця. Сервісні центри надають платні послуги з виконання періодичного технічного обслуговування. Після закінчення строку служби можливе використання виробу за призначенням, якщо його стає відповідно вимогам безпеки і виріб не втратить свої функціональні властивості. Висновок видається уповноваженими сервісними центрами ТМ Mächtz.

6 НЕСПРАВНОСТІ Й СПОСОБИ ЇХ УСУНЕННЯ

Таблиця 4

Несправність	Можлива причина	Спосіб усунення
Двигун не запускається або глохне після запуску.	Неправильна процедура запуску.	Дотримуйтеся інструкції з експлуатації.
	Неправильне регулювання карбюратору.	Відрегулюйте карбюратор у сервісному центрі. (Платно).
	Забруднена свічка запалення.	Очистіть, правильно встановіть зазор або замініть свічку.
	Паливний фільтр забруднений.	Очистіть або замініть паливний фільтр.
Двигун не розвиває повну потужність.	Неправильне положення важеля дросельної заслінки.	Перевести кнопку в робоче положення.
	Забруднення решітки іскрогасника.	Очистіть або замініть решітку іскрогасника.
	Повітряний фільтр забруднений.	Очистіть повітряний фільтр.
	Неправильне регулювання карбюратору.	Відрегулюйте карбюратор у сервісному центрі. (Платно).
Двигун працює з переборами.	Неправильне регулювання карбюратору.	Відрегулюйте карбюратор у сервісному центрі. (Платно).
Двигун працює нерівно.	Забрудненість або неправильний зазор свічки запалення.	Очистіть, правильно встановіть зазор або замініть свічку.
Двигун сильно димить.	Неправильне регулювання карбюратору.	Відрегулюйте карбюратор у сервісному центрі. (Платно).
	Невідповідна паливна суміш.	Використовуйте свіжу та с правильним співвідношенням бензин/олива паливну суміш.



УВАГА! При неможливості самостійно визначити і усунути несправність необхідно звернутись в спеціалізований сервісний центр.

7 СТРОК СЛУЖБИ, ЗБЕРІГАННЯ, ТРАНСПОРТУВАННЯ

7.1 Строк служби виробу становить 3 роки. Зазначений строк служби дійсний при дотриманні споживачем вимог цієї Інструкції з експлуатації (технічного паспорту). Дата виробництва вказана на таблиці виробу.

7.2 Виріб, очищений від пилу і бруду, повинен зберігатися на безпечній відстані від джерел загоряння в упаковці підприємства-виготовлювача в сухих провітрюваних приміщеннях при температурі навколишнього середовища від мінус 5 °С до плюс 40 °С, з відносною вологістю повітря не більш 80% і відсутністю прямого впливу атмосферних опадів. Упаковка повинна зберігатися до закінчення гарантійного строку експлуатації виробу.

7.3 При зберіганні більше 30 днів необхідно виконати консервацію:

- паливний бак спорожнити в добре провітрюваному місці й очистити;
- завести двигун і залишити працювати до повного спорожнювання карбюратору;
- почекати до охолодження і викрутити свічку запалення;
- залити дві чайних ложки чистого масла для двотактних двигунів у камеру згоряння й потягнути кілька разів пусковий шнур стартеру для змащення внутрішніх компонентів двигуна;
- встановіть свічку запалення на місце.

7.4 Підготовка пили до роботи після консервації:

- викрутіть свічку запалення;
- потягніть кілька разів пусковий шнур для видалення надлишків мастила;
- очистіть свічку запалення і правильно встановіть зазор, встановіть свічку на місце;
- наповніть бак паливною сумішшю.

7.5 Транспортування виробу здійснюється з спустошеними баками в закритих транспортних засобах відповідно до правил перевезення вантажів, що діють на транспорті даного виду.

8 ГАРАНТІЯ ВИРОБНИКА (ПОСТАЧАЛЬНИКА)

8.1 Гарантійний строк (гарантійний термін) експлуатації виробу дивіться у гарантійному талоні. Претензії від споживачів на території України приймає ТОВ «ДТІ Груп», 49107, м. Дніпро, Запорізьке шосе, 26, офіс 29.

8.2 Під час купівлі виробу:

- повинен бути правильно оформлений гарантійний талон (стояти печатка або штамп з реквізитами організації, яка реалізувала виріб, дата продажу, підпис продавця, найменування моделі виробу, серійний номер виробу);
- переконатися в тому, що серійний номер виробу відповідає номеру, вказаному у гарантійному талоні;
- перевірити наявність пломб на виробі (якщо вони передбачені виробником);
- перевірити комплектність і працездатність виробу, а також зробити огляд на предмет зовнішніх пошкоджень, шпарин, сколів.

Кожен виріб комплектується фірмовим гарантійним талоном ТМ Mächtz. При відсутності в гарантійному талоні дати продажу або підпису (печатки) продавця, гарантійний строк обчислюється з дати виготовлення виробу.

8.3 У випадку виходу з ладу виробу протягом гарантійного строку експлуатації з вини заводу виробника власник має право на безкоштовний ремонт.

Для гарантійного ремонту власнику необхідно звернутися в гарантійну майстерню з виробом і повністю і правильно заповненим гарантійним талоном (заповнюється при купівлі виробу).

Задоволення претензій споживачів на території України здійснюється відповідно до Закону України «Про захист прав споживачів».

При гарантійному ремонті строк гарантії інструмента продовжується на час його ремонту. Гарантійне і післягарантійне обслуговування інструмента ТМ Mächtz на території України виконується в сервісних центрах, перелік і контактні дані сервісних центрів зазначено на офіційному сайті www.machtz.com.ua.



УВАГА! Перелік сервісних центрів може бути змінений. Актуальну інформацію про контактні дані сервісних центрів на території України ви можете дізнатись на офіційному сайті www.machtz.com.ua.

8.4 Гарантійні зобов'язання не поширюються на несправності, які виникли в результаті:

- недотримання користувачем інструкцій даної Інструкції з експлуатації та використання виробу не за призначенням;
- механічних пошкоджень та пошкоджень, викликаних несприятливими атмосферними та іншими зовнішніми впливами, такими як дощ, сніг, волога та агресивні середовища;
- використання приладдя, витратних матеріалів та частин, не ухвалених виробником;
- неналежного поводження при експлуатації, зберігання і обслуговування (наявність іржі, засмічення системи охолодження відходами, забивання внутрішніх та зовнішніх порожнин пилом і брудом);
- природного зносу та вироблення ресурсу деталей та виробу;
- перегріву виробу або недотримання вимог до складу і якості паливної суміші, що спричинило вихід з ладу поршневої групи, безумовними ознаками якого належать залягання поршневого кільця та / або наявність подряпин на внутрішній поверхні циліндру і поверхні поршня, руйнування або розплавлення опорних підшипників шатуна і поршневого пальця;
- спроб самостійного ремонту в гарантійний період.

Гарантійні зобов'язання не поширюються на витратні та швидкозношувані частини (ведуча зірочка, гумові амортизатори та ущільнювачі, храпове колесо і трос стартера, фільтри, пружина зчеплення), а також змінні пристосування (ріжучі органи: шина, ланцюг, їх елементи натягування й кріплення). Доставка виробу в сервісний центр здійснюється покупцем самостійно та за свій рахунок.

ЗАСТЕРЕЖЕННЯ! При експлуатації дотримуйтесь зазначених нижче правил:

- виконуйте всі вказівки з приготування паливної суміші;
- використовуйте для роботи тільки паливну суміш бензин/олива в пропорціях 40:1;
- не використовуйте бензопилу безперервно більш 20 хвилин;
- не допускайте механічних пошкоджень бензопили (удари, падіння тощо);
- беріть бензопилу від впливу зовнішніх джерел тепла і хімічно активних речовин, а також від попадання рідин і сторонніх предметів всередину бензопили.

У разі невиконання вищевказаних правил експлуатації гарантійні зобов'язання не надаються!



УВАГА! Забороняється вносити в конструкцію виробу зміни і виконувати доопрацювання, які не передбачені заводом-виробником.

9 ТЕХНІЧНИЙ ПАСПОРТ

Гарантійний строк (гарантійний термін) експлуатації виробу дивіться у Гарантійному талоні. Дата виготовлення вказана на табличці виробу. Постачальник: ТОВ «ДТІ Груп», 49107, м. Дніпро, Запорізьке шосе, 26, офіс 29. Виробник та його адреса вказані в сертифікаті відповідності та (або) на коробці виробу.

Строк служби виробу становить 3 роки з моменту купівлі. Термін придатності 10 років. Гарантійний термін зберігання 10 років. Умови зберігання: зберігати в сухому місці, захищеному від впливу вологи і прямих сонячних променів, при температурі від мінус 5 °С до плюс 40 °С, відносною вологістю повітря не більше 80% і відсутністю прямої дії атмосферних опадів. Правила та умови ефективного і безпечного використання виробу вказані в Інструкції з експлуатації. Виріб не містить шкідливих для здоров'я речовин.

Основні технічні дані пили ланцюгової бензинової **MCG-3145** представлені в таблиці 5.

Таблиця 5

Найменування параметра	Значення
Потужність, Вт	3100
Робочий об'єм двигуна, см ³	52,0
Тип двигуна	Одноциліндровий двотактний з повітряним
Тип запалювання	Безконтактний
Тип стартера	Ручний, з механізмом легкого запуску
Співвідношення бензин/олива	40:1
Кількість обертів холостого ходу, об/хв	3000 ±200
Максимальна швидкість обертання, об/хв	11000 ±200
Робоча швидкість обертання, об/хв	7000-8000
Максимальна швидкість протягування ланцюга, м/с	15
Розмір прямої шини, мм (дюймів)	455 (18")
Крок ланцюга, дюймів	0,325"
Кількість ланок ланцюга	72
Ширина направляючого паза шини, мм	1,5
Об'єм паливного баку, л	0,55
Об'єм баку для змащення ланцюга, л	0,26
Вага нетто/брутто, кг	6,0/6,9
Рівень звукового тиску L _{рА} , дБ (А)	97 (K _{рА} =3)
Рівень звукової потужності L _{wА} , дБ (А)	110 (K _{wА} =3)
Рівень вібрації на передній/задній рукоятці	9,0/8,1 (K _h =1,5)

Претензії споживачів на території України приймає ТОВ «ДТІ Груп». Ремонт і технічне обслуговування необхідно здійснювати в авторизованих сервісних центрах ТОВ «ДТІ Груп». Перелік і контактні дані сервісних центрів зазначено на офіційному сайті www.machtz.com.ua.

Вироби ТМ Mächtz відповідають вимогам стандартів і технічних умов, вказаним у сертифікатах відповідності та (або) деклараціях відповідності технічним регламентам.

10 КОМПЛЕКТНІСТЬ

Комплектність виробу зазначена в таблиці 6.

Таблиця 6

Найменування	Кількість, од
Пила ланцюгова бензинова MCG-3145	1
Інструкція з експлуатації	1
Гарантійний талон	1
Пиляльний ланцюг	1
Напрямна шина	1
Захисний кожух пиляльної гарнітури	1
Комбінований ключ-викрутка	1
Ємність для приготування паливної суміші	1
Зубчастий упор	1
Гвинт кріплення зубчастого упору	2
Шестигранний ключ	2
Викрутка	1
Напилок	1
Пакувальна коробка	1

Виробник залишає за собою право на внесення змін в технічні характеристики і комплектацію виробу без попереднього повідомлення.

11 УТИЛІЗАЦІЯ

Не викидайте виріб, приналежності й упаковку разом з побутовим сміттям. Виріб, який відслужив свій строк, слід здавати на екологічно чисту утилізацію (рециркуляцію) відходів на підприємства, що відповідають умовам екологічної безпеки.



УВАГА! Ремонт, модифікація і перевірка інструментів ТМ Mächtz повинні виконуватися тільки в авторизованих сервісних центрах ТМ Mächtz. При використанні або техобслуговуванні інструмента завжди слідкуйте за виконанням усіх правил та норм безпеки.

Mächtz

Повний перелік моделей та аксесуарів до інструменту
ви можете подивитися на фірмовому сайті
machtz.com.ua